



NOTICE D'INSTALLATION & D'UTILISATION

À LIRE ATTENTIVEMENT AVANT TOUTE OPÉRATION



SPOT WIFI

Convecteur électrique

421AA6097 C00

Noirot

A készülék azonosítása							
A készülék típusa:		Decentralizált, közvetlen működtetésű, helyhez kötött elektromos fűtőberendezés					
Jellemzők							Egység
Hőteljesítmény		500W	1000W	1500W	2000W	2500W	
Névleges hőteljesítmény	P _{névl}	0,5	1,00	1,50	2,00	2,50	kW
Minimális hőteljesítmény (tájékoztató jelleggel)	P _{min}	N.A.	N.A.	N.A.	N.A.	N.A.	kW
Maximális folyamatos hőteljesítmény	P _{max,c}	0,5	1,00	1,50	2,00	2,50	kW
Kiegészítő áramfogyasztás							
Névleges hőteljesítmény mellett	el _{max}	0,00	0,00	0,00	0,00	0,00	kW
Minimális hőteljesítmény mellett	el _{min}	0,00	0,00	0,00	0,00	0,00	kW
Készenléti módban	el _{SB}	0,001	0,001	0,001	0,001	0,001	kW
Jellemzők							Egység
a helyiség hőmérsékletének elektronikus szabályozása és heti programozó							Igen
a helyiség hőmérsékletének szabályozása, nyitott ablak érzékelővel							Igen

	- Tartalomjegyzék és előszó	165. oldal
	- Biztonság	165 - 167. oldal
	- Telepítés és rögzítés	168. oldal
	- Görgős láb készlet felszerelése (opció)	169. oldal
1.	- Hogyan használja a készülékét	170. oldal
2.	- Tanácsok / Karbantartás	172. oldal
3.	- Jellemzők	173. oldal
4.	- A készülék azonosítása	173. oldal



A készülékeinket Franciaországban, saját gyárainkban tervezzük, fejlesztjük és gyártjuk.

ELŐSZÓ

- Ön most vásárolta meg ezt a Tactic WIFI fűtő konvektort az Intuis-tól és szeretnénk megköszönni a választását, amely belénk vetett bizalmát mutatja.
- A készülék tervezése, kidolgozása és megvalósítása során maximális gondossággal jártunk el, hogy teljes elégedettséget nyújtsunk Önnek.
- Fontos, hogy a készülék telepítése és üzembe helyezése előtt figyelmesen olvassa el a teljes útmutatót.
- Ezt az útmutatót ajánlott a készülék telepítése után is megőrizni.

Olvassa el figyelmesen a telepítési és használati útmutatót (*), különös tekintettel az alábbi utasításokra.



Biztonság

FIGYELEM - A termék bizonyos részei nagyon felmelegedhetnek és égési sérüléseket



**Caution, hot surface
Figyelem, nagyon forró felület.**

okozhatnak. Különös figyelemmel kell eljárni gyermekek és kiszolgáltatót személyek jelenléte esetén.

- Ezt a készüléket használhatják 8 évnél idősebb gyermekek és csökkent fizikai, érzékszervi vagy szellemi képességekkel rendelkező személyek, illetve megfelelő tapasztalattal vagy ismeretekkel nem rendelkező személyek, ha biztosított számukra a megfelelő felügyelet vagy ha megkapták a megfelelő utasításokat a készülék biztonságos használatára vonatkozóan és megértették a használattal járó kockázatokat.

- Gyermek nem játszhat a készülékkel. A felhasználó általi tisztítást és karbantartást felügyelet nélkül nem végezhetik gyermekek.

- A 3 év alatti gyermekeket ajánlott távol tartani a készüléktől, kivéve, ha folyamatos felügyelet alatt állnak.

- A 3 és 8 év közötti gyermekek csak akkor hozhatják működésbe vagy kapcsolhatják ki a készüléket, ha az normál helyzetben van elhelyezve vagy telepítve és a gyermekek megfelelő felügyelettel rendelkeznek vagy megkapták a megfelelő utasításokat a készülék teljes biztonsággal történő használatára vonatkozóan és teljes mértékben megértették a potenciális veszélyeket.

- 3 és 8 év közötti gyermekek nem csatlakoztathatják, állíthatják be, tisztíthatják a készüléket és nem végezhetik el a felhasználói karbantartást.

- Ha a készülék le van fedve, fennáll a túlmelegedés veszélye. A szemközti logó erre a kockázatra emlékeztet.



- Ezért szigorúan tilos lefedni vagy elzárni a levegő bevezető vagy kivezető nyílásokat, mivel ez a készülék meghibásodásához vagy károsodásához vezethet.

- Ügyeljen arra, hogy semmit ne vezessen be a készülékbe.

- A készülék elektromos csatlakoztatását feltétlenül kikapcsolt állapotban, szakképzett személynek kell elvégeznie.

- A készüléken történő minden beavatkozást kikapcsolt állapotban, szakképzett személynek kell elvégeznie.

- A készülék elektromos táplálását a telepítési előírásoknak megfelelő omnipoláris megszakító berendezésen keresztül kell megvalósítani.

- A készülék nem telepíthető csatlakozóaljzat alá.

- Tartsa be a minimális telepítési távolságokat a talajtól, oldalfalaktól, bútoroktól stb. („A” ábra).

- Az elektromos táplálás védelmét legfeljebb 30 mA névleges áramérősségű maradékáram differenciál-berendezéssel kell biztosítani, különösen akkor, ha a készülék kádat vagy zuhanyzót tartalmazó helyiségben van telepítve.

- Ha a tápkábel megsérült, azt a gyártónak, a gyártó vevőszolgálatának vagy egy hasonlóan képzett személynek kell kicserélnie, a veszélyek elkerülése érdekében.

- Kerülje a készülék telepítését olyan helyre, ahol a légáramlás zavarhatja a szabályozását.

- Ez a közvetlen elektromos fűtőberendezés arra szolgál, hogy biztosítsa a fűtést lakó- vagy ehhez hasonló rendeltetésű, új vagy meglévő, egyéni vagy közösségi helyiségekben.

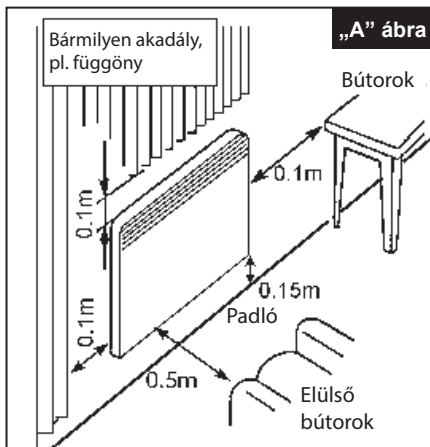

A készülékek telepítése

A telepítésnek meg kell felelnie a telepítés országában érvényben lévő szabványoknak (NFC 15-100 Franciaország esetén) különösen fürdőszobai telepítés esetén.

(*) A jelen útmutató a készülék gyártásának időpontjában lett összeállítva, az ekkor hatályos szabványoknak megfelelően.

A gyártó fenntartja a jogot arra, hogy bármikor módosítsa a telepítési és használati utasításokat, hogy figyelembe vegye a szabványokat és azok módosításait.

TELEPÍTÉS ÉS FALI RÖGZÍTÉS

Ezt a készüléket a mellékelt hátlap segítségével a falra felszerelve kell használni. A felszerelés megkönnyítése és a készülék alja és a talaj közötti minimális 150 mm-es távolság betartása érdekében (D ábra):

- oldja ki a hátlapot, összeszorítva a két beilleszthető nyelvet a készülék hátsó részén (Jel. 1, D ábra).
- használja a hátlapot jelölősablonként, lehelyezve a talajra, a fal mellett. Jelölje be a hátlap furatait (Jel. A, C és D ábra) a belső rögzítések megjelölése érdekében.
- helyezze át a hátlapot, hogy a jelölések illeszkedjenek az alsó rögzítőfuratokhoz.
- ellenőrizze a hátlap vízszintességét, jelölje be a 2 felső rögzítőfuratot, majd készítse el az így megjelölt 4 furatot.
- helyezze vissza a falra a hátlapot és rögzítse 4 db max. 5,5 mm átmérőjű csavarral.

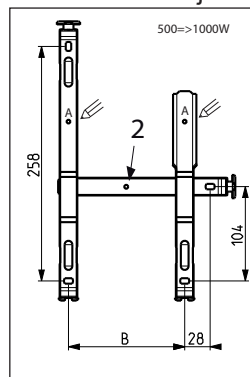

„C” ábra

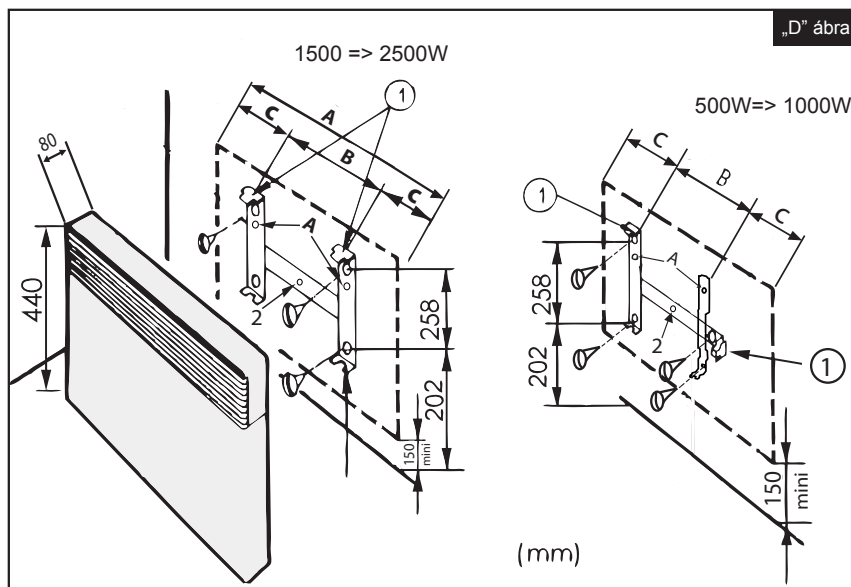

„D” ábra

Megjegyzés : A készülék oldalirányú központosításához használja a furatot jel. 2, C és D ábra.

Teljesítmények	500W	1000W	1500W	2000W	2500W
Készülék magassága (mm)	440	440	440	440	440
A (mm)	340	420	580	740	900
B (mm)	128	208	178	320	405
C (mm)	106	106	201	210	248

GÖRGŐS LÁB KÉSZLET FELSZERELÉSE (OPCIÓ)

- Ne használja a fűtőberendezést kád, zuhanyzó vagy úszómedence közelében;
- Ne használja a fűtőberendezést, ha az le lett ejtve;
- Ne használja a fűtőberendezést, ha azon sérülések jelei láthatók;
- A fűtőberendezést vízszintes és stabil felületen, vagy adott esetben falra rögzítve használja.

FIGYELMEZTETÉS: Ne használja a fűtőberendezést kis helyiségekben, ahol olyan személyek tartózkodnak, akik nem képesek egyedül elhagyni a helyiséget, kivéve, ha biztosított az állandó felügyelet.

FIGYELMEZTETÉS: A tűzveszély csökkentése érdekében a textíliákat, függönyöket és más gyúlékony anyagokat legalább 1m távolságra kell tartani a készülék levegőkivezető nyílásától.

Kérjük, kövesse az alábbi utasításokat.



1- A maximális stabilitás érdekében a görgőket 50 mm-re helyezze el az alap szélétől, az ábrán látható módon.

2- A görgők megfelelő helyen történő reteszelése érdekében, illeszze be a mellékelt fekete kapcsokat a görgők alján keresztül a fűtőberendezés alapjába.

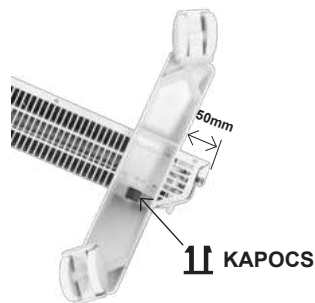

MEGJEGYZÉS: Ez a fűtőberendezés az opcionális görgőkkel történő használatra teszteléssel és jóváhagyással rendelkezik. Kérjük, figyelmesen kövesse a szerelési utasításokat (a görgőkhöz mellékelve) ügyelve arra, hogy a fekete kapcsok megfelelően legyenek telepítve. Vegye figyelembe, hogy miután a fekete kapcsok a megfelelő pozícióban rögzítésre kerültek, a görgők törés nélkül nem távolíthatók el.



FIGYELMEZTETÉS:

Ne használja a radiátort a talajon a görgők nélkül.

1

HOGYAN KELL HASZNÁLNI A KÉSZÜLÉKET

Ez a készülék kizárólag 230 V 50 Hz-es elektromos hálózatra csatlakoztatható, csatlakozódugóval ellátott kábel segítségével.

Fűtés bekapcsolás / kikapcsolás



Csúsztassa a panel hátsó részén elhelyezkedő kapcsolót az 1. helyzetbe.

Nyomja meg a + gombot a hőmérséklet növeléséhez és a - gombot a hőmérséklet csökkentéséhez.

AZ ÜZEMMÓD BEÁLLÍTÁSAI



ÜZEMMÓD KIVÁLASZTÁS: Az üzemmódok kiválasztása és a speciális menü elérése.



KOMFORT MÓD: 7°C és 32°C között állítható



ECO ÜZEMMÓD: 7°C és 32°C között állítható



TÁVOLLÉTI ÜZEMMÓD: Rögzített 7°C (nem állítható)



KÉSZENLÉTI ÜZEMMÓD: A készülék nem üzemel



A vezérlések alapértelmezett gyári beállítása 19°C KOMFORT üzemmódban és 16°C ECO üzemmódban

GYERMEKBIZTONSÁGI ZÁR

Az aktiválásához nyomja le egyidejűleg három másodpercig a + és - gombokat. A deaktiválásához ismétlje meg a műveletet.



Nyomja le a + és - gombot, amíg a képernyőn meg nem jelenik a lezárás kijelzése.



A vezérlőelemek ki lesznek kapcsolva. Egy nagy lakat jelenik meg a kijelzőn



A gyermekzár kioldásához nyomja le és tartsa lenyomva a + és - gombot, amíg a zár ikon el nem tűnik.

A SPECIÁLIS MENÜBEN

Nyomja le a  gombot három másodpercig, a speciális menü eléréséhez. Nyomja le a + vagy - gombot a menü opcióinak legörgetéséhez.

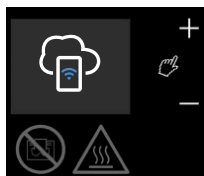

WiFi párosítás



Gyári beállítások visszaállítása



Lépjen ki a speciális menüből

WiFi PÁROSÍTÁS



Nyomja meg a  gombot három másodpercig, amíg a párosítás szimbóluma meg nem jelenik.



Nyomja meg ismét a  gombot, a QR kód eléréséhez. A kezdéshez szkennelje be a QR kódot az okostelefonjával.

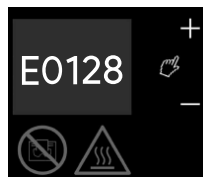

A WI-FI konfiguráció során meg kell adni egy kódot. Nyomja meg a + gombot a párosítási kód eléréséhez. A PIN kód és a QR kód a termék oldalán elhelyezett termékcímkén is megtalálható.

VISSZATÉRÉS A GYÁRI BEÁLLÍTÁSOKRA



Nyomja le a  gombot három másodpercig, a speciális menü eléréséhez. Nyomja meg a + vagy - gombot, amíg a gyári beállítások visszaállításának ikonja meg nem jelenik.



Nyomja meg a + vagy - gombot úgy, hogy a nyíl a pipa felé mutasson.



Nyomja meg a  gombot, a gyári beállítások visszaállításának elindításához. A pipa villogni kezd. Amikor a villogás befejeződik, a gyári beállítások visszaállítása véget ért.

A CAPA CONNECT ALKALMAZÁS TELEPÍTÉSE

A terméket a CAPA Connect alkalmazáshoz kell csatlakoztatni a heti programozás funkció használata érdekében.

A terméke csatlakoztatásához kövesse az alábbi utasításokat.

Mielőtt csatlakoztatná a készülékét kérjük töltsse le a CAPA Connect alkalmazást a telefonjára vagy a táblagépre. Amikor elindítja az alkalmazást, a rendszer felkéri, hogy regisztráljon az e-mail címe, a telefonszáma vagy a közösségi média hitelesítő adatai megadásával. Győződjön meg arról, hogy a készüléke WIFI és Bluetooth paraméterei aktiválva vannak.



A terméke csatlakoztatásával kapcsolatos további információkért lásd az alkalmazásban elérhető információkat.

Ha bármilyen kérdése van a CAPA Connect alkalmazás használatával kapcsolatban, kérjük, tekintse meg az alkalmazásba integrált súgót.

2 TANÁCSOK - KARBANTARTÁS

■ A készülék teljesítményének megőrzése érdekében rendszeresen el kell végezni a készülék belső terének portalanítását, a levegőbevezető és -kivezető nyílások porszívózásával.

■ Lehetőség szerint használjon felületaktív tisztítószer alapú univerzális termékeket (szappan stb.) és mikroszálas típusú törölkendőt. Az egyszerű portalanításhoz egy törölkendő elegendő. A karbantartást feszültségmentes állapotban, a készülék lehűlése után kell elvégezni.

■ **SOHA NE HASZNÁLJON SÚROLÓSZEREKET VAGY ACETON ALAPÚ TERMÉKEKET, AMELYEK KÁROSÍTHATJÁK A KÉSZÜLÉK BEVONATÁT.**

■ **A KÉSZÜLÉKEINKEN MINDEN BEAVATKOZÁST FESZÜLTSGEMENTES ÁLLAPOTBAN, SZAKKÉPZETT SZEMÉLYNEK KELL ELVÉGEZNIÉ.**

Ajánlások és tanácsok

- Az első felmelegedés során szag keletkezhet, de ez néhány perc működés után megszűnik.
- 230V~ 50Hz elektromos hálózathoz történő csatlakoztatásra lett tervezve.

3

JELLEMZŐK

Teljesítmény (W)	Áramerősség (A)	Szélesség (mm)	Magasság (mm)	Vastagság (mm)
500	2,2	340	440	80
1000	4,3	420		
1500	6,5	580		
2000	8,7	740		
2500	10,9	900		

4

A KÉSZÜLÉK AZONOSÍTÁSA



Points de collecte sur www.quefairedemesdechets.fr
Privilégiez la réparation ou le don de votre appareil !

Az azonosító címke a készülék jobb alsó részén (a vezérlőelemek felőli oldalon) helyezkedik el, és lehetővé teszi az azonosítását.

A következőkből áll:

- A készülék teljes referenciaszáma és gyártási indexe (jel. A), amelyet meg kell adnia a vevőszolgáltatnak.
- Teljesítmény wattban (jel. B).
- Megfelelőségi tanúsítványok, cím (jel. C-D-E-F).
- Gyártó azonosítószáma (jel. X).

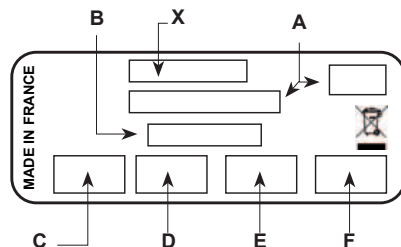

Noirot

SERVICE CLIENT : +33 (0)9 78 45 10 22
service-client@noirot.fr
service-consommateur@noirot.fr



noirot.fr