



**instruction manual
eredeti használati utasítás
návod na použitie
manual de utilizare
uputstvo za upotrebu
návod k použití
uputa za uporabu**



EN - Safety and maintenance / H - Biztonság és karbantartás / SK - Bezpečnosť a údržba / RO - Siguranță și întreținere / SRB-MNE - Bezbednost i održavanje / CZ - Bezpečnost a údržba / HR-BIH - Sigurnost i održavanje	3 – 16
--	--------

EN - Functions / H - Funkciók / SK - Funkcie / RO - Funcții / SRB-MNE - Funkcije / CZ - Funkce / HR-BIH - Funkcije	17 – 30
---	---------



figure 1. • 1. ábra • 1. obraz • figura 1. • 1. skica • 1. obrázek • 1. slika

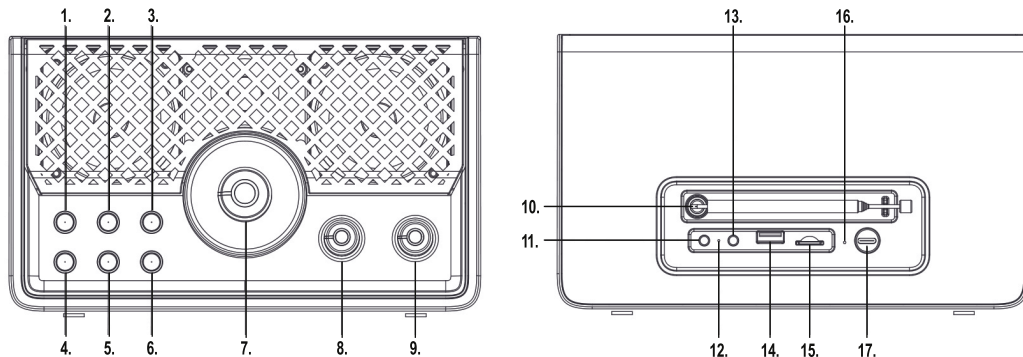

	EN	H	SK	RO	SRB-MNE	CZ	HR-BIH
	STRUCTURE (Figure 1.)	FELÉPÍTÉS (1. ábra)	ŠTRUKTÚRA (1. obrázok)	STRUCTURĂ (Figura 1.)	SASTAVNI DELOVI (1. skica)	POPIS (1. schéma)	DIJELOVI UREĐAJA (Slika 1.)
1.	MODE	üzemmód váltó	zmena režimu	schimbare mod	odabir režima rada	střídaní provozních režimů	preklopnik načina rada
2.	EQ	mély hangszín	basové zvuky	ton de joase	niski tonovi	zabarveni zvuku	dubok ton
3.	BT	BT ki-be	za-, vypnúť BT	BT oprit/pornit	BT utklj./isklj.	zapínání a vypínání BT	BT uključivanje i isključivanje
4.	◻◻PREV	léptetés vissza	krok vzad	Pas inapoi	korak nazad	vyhledávání dozadu	korak unatrag
5.	◻◻PLAY	lejátszás / szünet	prehrávanie / pauza	Redare/pauză	reprodukcija / pauza	přehrávání / pauza	reprodukcija / pauza
6.	◻◻NEXT	léptetés előre	krok vpred	Pas înainte	korak napred	vyhledávání dopředu	korak unapred
7.	TUNE	állomás kereső	ladenie rozhl. stanic	Căutare post	pretraga stanica	vyhledávání stanic	tražilo stanice
8.	AM-FM-MUSIC	rádió vagy zene	rádio alebo hudba	Radio sau muzică	radio ili muzika	rádio nebo hudba	radio ili muzika
9.	ON-OFF / VOL	be-ki / hangerő	za-, vypnúť / hlasitosť	Volum pornit/oprit	utklj.-isklj. / jačina zvuka	ON-OFF / hlasitost	uključeno - isključeno / glasnoća
10.	ANTENNA	FM antenna	FM anténa	Antenă FM	FM antenna	FM anténa	FM antenna
11.	AUX IN	audio be	audio vstup	Audio pornit	audio ulaz	audio ON	audio uključenje
12.	MIC	mikrofon	mikrofon	microfon	mikrofon	mikrofon	mikrofon
13.	OUT/PHONES	audio ki / fejhallgató	audio výstup / slúchadlá	Audio oprit/cască	audio izlaz / slušalice	audio OFF / náhlavní sluchátka	audio isključenje / slušalice
14.	USB-C	USB-C aljzat	USB-C zásuvka	Soclu USB-C	USB-C utičnica	zásuvka pro USB-C	USB-C utičnica
15.	TF	microSD foglalat	microSD zásuvka	Soclu microSD	microSD ležište	microSD slot	microSD utor
16.	LED	töltés jelző	LED kontrolka nabijania	Semnalizare încărcare	indikator punjenja	signalizace nabijení	indikator punjenja
17.	DC IN	töltő aljzat	nabíjacia zásuvka	Soclu încărcare	utičnica za punjenje	zásuvka pro nabijení	utičnica za punjenje

EN RETRO RADIO

IMPORTANT SAFETY INSTRUCTIONS

READ THE INSTRUCTION MANUAL CAREFULLY BEFORE USE AND RETAIN IT FOR LATER REFERENCE!

WARNINGS

1. Before use of the product, please read this instructions manual and keep it for future reference. The original document was prepared in Hungarian language. This appliance can be used by children aged from 8 years and above and persons with reduced physical, sensory or mental capabilities or lack of experience and knowledge if they have been given supervision or instruction concerning use of the appliance in a safe way and understand the hazards involved. Children shall not play with the appliance. Cleaning and user maintenance shall not be made by children without supervision. After removal of the packaging, inspect the product for possible damage during shipment. Keep the packaging away from children if it contains plastic bags or other potentially hazardous items.
2. Turn off the device and disconnect the main socket after use.
3. Do not cover the appliance. When installing, ensure free air circulation. Covering it can cause overheating, fire or electric shock.
4. The features, installed applications, operating system of an external BT device connected without a cable may cause malfunctioning that is not due to the appliance.
5. Depending on the files being compressed, the compression software used and the quality of the USB/microSD memory, there may be malfunctions which are not due to the device's defects.
6. The playback of supported files is not guaranteed in all cases, as it may be affected by software and hardware conditions independent of the manufacturer. Playback of copyrighted DRM files is not guaranteed!
7. The loudness and sound quality of audio files may vary due to their different parameters.
8. The manufacturer cannot be held responsible for lost or corrupted data, etc., even if the data, etc., are lost while this product is in use. It is recommended to make a backup copy of the data and programmes on the connected media to your personal computer in advance.
9. Do not connect a mobile device to the USB socket for charging!
10. We do not recommend the use of USB memory larger than 16 GB, as it may slow down the device or cause stuttering. Only playable files should be stored on the external memory, the presence of foreign data/files may slow down operation or cause interference.
11. If you notice any fault, switch off and disconnect the power immediately and contact a qualified service technician. Many signs of irregular operation (no sound, unpleasant smell, foreign object in the device, etc.) are easy to detect.
12. Do not reach through the openings with hands or tools or insert any foreign objects!

13. The speakers contain magnets, so do not place sensitive products (e.g., credit card, tape recorder, compass...) in their vicinity.
14. Protect the device from splashing water and avoid placing object filled with liquids, such as drinking glasses on the device. Do not place open flames, such as candles on the device.
15. Do not dismantle, modify the device, as it may cause fire, accidents or electric shock.
16. Protect the device from dust, humidity, liquids, high temperatures, moisture, frost and shocks, as well as from direct heat and sunlight. Only for use under dry, indoor conditions.
17. Incorrect installation or unprofessional use will void the product warranty.
18. This product is for household, private use, it is not intended for commercial or industrial applications.
19. After the useful life of the product or the battery, it is to be considered as hazardous waste. Dispose of the product according to local legislation.
20. Somogyi Elektronik Kft certifies that the radio equipment complies with Directive 2014/53/EU. The full text of the EU Declaration of Conformity is available at somogyi@somogyi.hu.
21. Due to continuous improvements, technical data, operation and design are subject to change without notice. The most recent instructions manual is available for download from the www.somogyi.hu website.
22. However we regret such inconvenience, we do not take any responsibility for possible printing errors.



To prevent possible hearing damage, do not listen at high volume levels for long periods.



The product is not a toy. Keep out of reach of children.

DISPOSAL



Waste equipment must be collected and disposed separately from household waste because it may contain components hazardous to the environment or health. Used or waste equipment may be dropped off free of charge at the point of sale, or at any distributor which sells equipment of identical nature and function. Dispose of product at a facility specializing in the collection of electronic waste. By doing so, you will protect the environment as well as the health of others and yourself. If you have any questions, contact the local waste management organization. We shall undertake the tasks pertinent to the manufacturer as prescribed in the relevant regulations and shall bear any associated costs arising.

DISPOSING OF ALKALINE AND RECHARGEABLE BATTERIES

Batteries, whether alkaline or rechargeable, must not be handled together with regular household waste. It is the legal obligation of the product's user to dispose of batteries at a nearby collection center or at a retail shop. This ensures that the batteries are ultimately neutralized in an environment-friendly way.

H **RETRO RÁDIÓ**

FONTOS BIZTONSÁGI UTASÍTÁSOK

OLVASSA EL FIGYELMESEN ÉS ŐRIZZE MEG A KÉSŐBBI FELHASZNÁLÁSHOZI!

FIGYELMEZTETÉSEK

1. A termék használatba vétele előtt, kérjük, olvassa el az alábbi használati utasítást és őrizze is meg. Az eredeti leírás magyar nyelven készült. Ezt a készüléket azok a személyek, akik csökkent fizikai, érzékelési vagy szellemi képességekkel rendelkeznek, vagy akiknek a tapasztalata és a tudása hiányzik, továbbá gyermekek 8 éves kortól csak abban az esetben használhatják, ha az felügyelet mellett történik, vagy a készülék használatára vonatkozó útmutatást kapnak, és megértik a biztonságos használatból eredő veszélyeket. Gyermekek nem játszhatnak a készülékkel. Gyermekek kizárólag felügyelet mellett végezhetik a készülék tisztítását vagy felhasználói karbantartását. Kicsomagolás után győződjön meg róla, hogy a készülék nem sérült meg a szállítás során. Tartsa távol a gyermekeket a csomagolástól, ha az zacskót vagy más veszélyt jelentő összetevőt tartalmaz!
2. A használat (töltés) befejezése után kapcsolja ki és húzza ki a csatlakozódugót!
3. Ne takarja le a készüléket, elhelyezésénél biztosítsa a levegő szabad áramlását! Letakarása túlmelegedést, tűzveszélyt, áramütést okozhat!
4. A vezeték nélkül csatlakoztatott külső BT eszköz jellemzői, telepített alkalmazásai, operációs rendszere okozhat olyan téves működést, amely nem e készülék hiányossága.
5. A tömörített fájlktól, az alkalmazott tömörítőprogramtól és az USB/microSD memória minőségéből adódóan előfordulhat olyan téves működés, amely nem a készülék hiányossága.
6. A támogatott fájlok lejátszása sem garantált minden esetben, mert azt befolyásolhatják a gyártótól független szoftveres és hardveres körülmények. Nem garantált a szerzői jogvédett DRM fájlok lejátszása!
7. A különböző audio fájlok hangereje és hangminősége között különbség lehet azok eltérő paramétereiből adódóan.
8. Az elveszett vagy megsérült adatokért stb. a gyártó nem vállal felelősséget, még akkor sem, ha az adatok stb. e termék használata közben vesznek el. Előzőleg javasolt biztonsági másolatot készíteni a csatlakoztatott adathordozón található adatokról, műsorszámokról a személyi számítógépére.
9. Ne csatlakoztasson töltési céllal mobilkészüléket az USB aljzathoz!
10. Nem ajánljuk 16 GB-nál nagyobb USB memória alkalmazását, mert kezelése lelassulhat, akadozhat. Csak a lejátszható fájlokat tárolja a külső memórián, idegen adatok/fájlok jelenléte lelassíthatja a működést vagy zavart okozhat.
11. Azonnal kapcsolja ki és áramtalanítsa a készüléket, ha bármilyen hibát észlel, és forduljon szakemberhez! Számos rendellenesség (nincs hang, kellemetlen szag, idegen tárgy a készülékben, stb.) könnyen észlelhető.
12. Tilos a nyílásokon át kézzel vagy eszközzel bele nyúlni vagy bármilyen idegen tárgyat bele helyezni!

13. A hangszugárzók mágneseket tartalmaznak, ezért ne helyezze közelükbe az erre érzékeny termékeket (pl. hitelkártya, magnókazetta, iránytű...)
14. A készüléket ne érje fröccsenő víz, és ne tegyen folyadékkal töltött tárgyat, pl. poharat a készülékre! Nyílt lángforrás, mint égő gyertya, nem helyezhető a készülékre!
15. Ne szedje szét, ne alakítsa át a készüléket, mert tüzet, balesetet vagy áramütést okozhat!
16. Óvja portól, párától, folyadéktól, hőtől, nedvességtől, fagytól és ütődéstől, valamint a közvetlen hő- vagy napsugárzástól! Kizárólag száraz, beltéri körülmények között használható!
17. A nem rendeltetészerű üzembe helyezés vagy szakszerűtlen kezelés a jótállás megszűnését vonja maga után.
18. Ez a termék lakossági, magán célú használatra készült, nem kereskedelmi, ipari eszköz.
19. Ha a termék vagy az akkumulátor élettartama lejárt, veszélyes hulladéknak minősül. A helyi előírásoknak megfelelően kezelendők.
20. A Somogyi Elektronik Kft. igazolja, hogy e rádió-berendezés megfelel a 2014/53/EU irányelvnek. Az EU Megfelelőségi Nyilatkozat elérhető a következő címen: somogyi@somogyi.hu
21. A folyamatos továbbfejlesztések miatt műszaki adat, a működés és a dizájn előzetes bejelentés nélkül is változhat. Az aktuális használati utasítás letölthető a www.somogyi.hu weboldalról.
22. Az esetleges nyomdahibákért felelősséget nem vállalunk, és elnézést kérünk.



Az esetleges halláskárosodás megelőzése érdekében ne hallgassa nagy hangerővel hosszabb időn keresztül!



A termék nem játék, gyermek kezébe ne kerüljön!

ÁRTALMATLANÍTÁS



A hulladékká vált berendezést elkülönítetten gyűjtse, ne dobja a háztartási hulladékba, mert az a környezetre vagy az emberi egészségre veszélyes összetevőket is tartalmazhat! A használt vagy hulladékká vált berendezés térítésmentesen átadható a forgalmazás helyén, illetve valamennyi forgalmazónál, amely a berendezéssel jellegében és funkciójában azonos berendezést értékesít. Elhelyezheti elektronikai hulladék átvételére szakosodott hulladékgyűjtő helyen is. Ezzel Ön védi a környezetet, embertársai és a saját egészségét. Kérdés esetén keresse a helyi hulladékkezelő szervezetet. A vonatkozó jogszabályban előírt, a gyártóra vonatkozó feladatokat vállaljuk, az azokkal kapcsolatban felmerülő költségeket viseljük. Tájékoztatás a hulladékkezelésről: www.somogyi.hu.

AZ ELEMEK, AKKUK ÁRTALMATLANÍTÁSA

Az elemeket/akkukat nem szabad a normál háztartási hulladékkal együtt kezelni. A felhasználó törvényi kötelezettsége, hogy a használt, lemerült elemeket/akkukat lakóhelye gyűjtőhelyén, vagy a kereskedelemben leadja. Így biztosítható, hogy az elemek/akkuk környezetkímélő módon legyenek ártalmatlanítva.

SK RETRO RÁDIO

DÔLEŽITÉ BEZPEČNOSTNÉ UPOZORNENIA

POZORNE SI PREČÍTAJTE TENTO NÁVOD NA OBSLUHU A USCHOVAJTE HO PRE BUDÚCE POUŽITIE!

UPOZORNENIA

1. Pred použitím výrobku si pozorne prečítajte tento návod na použitie a starostlivo si ho uschovajte. Tento návod je preklad originálneho návodu. Spotrebič nie je určený na používanie osobami so zníženými fyzickými, zmyslovými alebo mentálnymi schopnosťami, alebo s nedostatkom skúseností a vedomostí, vrátane detí od 8 rokov, používať ho môžu len pokiaľ im osoba zodpovedá za ich bezpečnosť, poskytuje dohľad alebo ich poučí o používaní spotrebiča a pochopia nebezpečenstvá pri používaní výrobku. Deti by mali byť pod dohľadom, aby sa so spotrebičom nehrali. Čistenie alebo údržbu výrobku môžu vykonať deti len pod dohľadom. Po rozbalení výrobku skontrolujte, či sa výrobok počas prepravy nepoškodil. Nedávajte deťom balenie výrobku, keď obsahuje sáčok alebo iný nebezpečný komponent!
2. Po ukončení používania (nabíjania) prístroj vypnite a odpojte od elektrickej siete vytiahnutím napájacieho kábla zo zásuvky!
3. Prístroj nezakrývajte, umožnite jeho voľné vetranie! Zakrývanie prístroja môže spôsobiť jeho prehriatie, nebezpečenstvo požiaru alebo úrazu elektrickým prúdom!
4. Charakteristika, nainštalované aplikácie, operačný systém bezdrôtovo pripojeného externého BT prístroja môže spôsobiť chybnú prevádzku, ktorá sa nepovažuje za chybu tohto rádioprijímača.
5. Komprimované súbory, kompresné programy a rôzna kvalita USB/microSD pamäťových médií môžu spôsobiť chybnú funkciu, ktorá nie je nedostatkom tohto prístroja.
6. Nie je v každom prípade zaručené prehrávanie ani podporovaných súborov, pretože môžu byť ovplyvnené od výrobcu nezávislými softvérovými a hardvérovými okolnosťami. Prehrávanie DRM súborov s ochranou autorského práva nie sú zaručené!
7. Môže byť rozdiel medzi hlasitosťou a kvalitou zvuku jednotlivých audio súborov z dôvodu ich rozdielnych parametrov.
8. Výrobca nezodpovedá za stratu alebo poškodenie dát ani v prípade, ak k poškodeniu alebo strate dát došlo pri používaní tohto výrobku. Odporúča sa vyhotovenie záložnej kópie dát, skladieb.
9. Nepripojte do USB zásuvky mobilné zariadenie za účelom nabíjania!
10. Neodporúčame používanie USB zdroja väčšieho ako 16 GB, jeho prehrávanie sa môže spomaliť, zasekávať. Dbajte na to, aby sa na externom nosiči nenachádzali cudzie súbory, lebo prehrávanie sa môže spomaliť alebo prerušiť.
11. V prípade zistenia akejkoľvek poruchy, prístroj okamžite vypnite a obráťte sa na odborníka! Mnohé poruchy (žiadny zvuk, neprijemný zápach, cudzí predmet v prístroji, atď.) sa dajú ľahko zistiť.
12. Do otvorov prístroja nesiahajte rukou alebo iným nástrojom, resp. nevložte žiadny predmet!

13. Reprodukory obsahujú permanentný magnet, preto neukladajte do ich blízkosti predmety citlivé na magnetické pole (napr. banková karta, kazeta do magnetofónu, kompas...).
14. Prístroj chráňte pred striekajúcou vodou a neukladajte na neho predmety s vodou, napr. pohár! Na prístroj je zakázané umiestniť predmety s otvoreným ohňom, ako je horiaca sviečka!
15. Prístroj nerozmontujte a neprerábajte, môže spôsobiť požiar, úraz elektrickým prúdom!
16. Prístroj chráňte pred prachom, parou, tekutinou, teplom, vlhkosťou, mrazom a nárazom, a priamym tepelným a sľnečným žiarením! Používajte ho iba v suchom vnútornom prostredí!
17. Záruka sa nevzťahuje na chyby zapríčinené nesprávnym, neodborným použitím!
18. Tento výrobok nie je určený na profesionálne účely, ale len na domáce použitie.
19. Po uplynutí jeho životnosti prístroj sa stane nebezpečným odpadom. Postupujte podľa miestnych predpisov.
20. Somogyi Elektronik Slovensko s.r.o. potvrdzuje, že tento rádiový prístroj spĺňa základné ustanovenia smernice 2014/53/EU. EU Vyhlásenie o zhode si môžete vyžiadať na adrese: somogyislovensko@somogyi.sk.
21. Z dôvodu priebežného vývoja technické údaje a dizajn výrobku sa môžu zmeniť aj bez oznámenia vopred. Aktuálny návod na použitie nájdete na stránke www.somogyi.sk.
22. Za prípadné chyby v tlači nezodpovedáme a ospravedlňujeme sa za ne.



Počúvanie zariadenia pri vysokej hlasitosti počas dlhšiu neprerušenu dobu môže viesť k trvalému poškodeniu sluchu!



Výrobok nie je hračka, nepatrí do rúk deťom!

ZNEHODNOCOVANIE



Výrobok nevyhadzujte do bežného domového odpadu, separujte oddelene, lebo môže obsahovať súčiastky nebezpečné na životné prostredie alebo aj na ľudské zdravie! Za účelom správnej likvidácie výrobku odovzdajte ho na mieste predaja, kde bude prijatý zdarma, respektíve u predajcu, ktorý predáva identický výrobok vzhľadom na jeho ráz a funkciu. Výrobok môžete odovzdať aj miestnej organizácii zaoberajúcej sa likvidáciou elektroodpadu. Tým chránite životné prostredie, ľudské a teda aj vlastné zdravie. Prípadné otázky Vám zodpovie Váš predajca alebo miestna organizácia zaoberajúca sa likvidáciou elektroodpadu.

ZNEHODNOCOVANIE BATÉRIÍ A AKUMULÁTOROV

Batérie / akumulátory nesmiete vyhodiť do komunálneho odpadu. Užívateľ je povinný odovzdať použité batérie / akumulátory do zberu pre elektrický odpad v mieste bydliska alebo v obchodoch. Touto činnosťou chránite životné prostredie, zdravie ľudí okolo Vás a Vaše zdravie.

RO RADIO RETRO

INSTRUCȚIUNI IMPORTANTE PRIVIND SIGURANȚA CITIȚI MANUALUL CU ATENȚIE ȘI PĂSTRAȚI-L ÎNTR-UN LOC ACCESIBIL PENTRU UTILIZARE ULTERIOARĂ!

ATENȚIONĂRI

1. Vă rugăm să citiți și să păstrați următoarele instrucțiuni înainte de a utiliza produsul. Instrucțiunile originale sunt în limba maghiară. Acest aparat nu trebuie utilizat de către persoane cu capacități fizice, senzoriale sau mentale reduse sau lipsite de experiență și cunoștințe, precum nici de către copii începând cu vârsta de 8 ani, numai în cazul în care sunt supravegheați sau instruiți cu privire la utilizarea aparatului și dacă înțeleg pericolele pe care le implică utilizarea în siguranță a acestuia. Copiii nu trebuie să se joace cu dispozitivul. Copiii nu trebuie să fie lăsați să curețe sau să efectueze lucrări de întreținere a aparatului decât sub supraveghere. După despachetare, asigurați-vă că aparatul nu a fost deteriorat în timpul transportului. Țineți copiii departe de ambalaj dacă acesta conține o pungă sau o altă componentă periculoasă.
2. După utilizare (încărcare), opriți și deconectați fișa!
3. Nu acoperiți aparatul și asigurați o circulație liberă a aerului atunci când îl poziționați. Acoperirea poate cauza supraîncălzire, pericol de incendiu, șoc electric!
4. Caracteristicile, aplicațiile instalate, sistemul de operare al unui dispozitiv BT extern conectat fără fir pot cauza o funcționare incorectă care nu se datorează defectelor acestui dispozitiv.
5. Din cauza fișierelor comprimate, a software-ului de compresie utilizat și a calității memoriei USB/microSD, pot apărea defecțiuni care nu se datorează acestui dispozitiv.
6. De asemenea, redarea fișierelor acceptate nu este garantată în toate cazurile, deoarece poate fi afectată de condițiile software și hardware independente de producător. Redarea fișierelor DRM protejate prin drepturi de autor nu este garantată!
7. Volumul și calitatea sunetului din diferite fișiere audio pot fi diferite din cauza parametrilor lor diferiți.
8. Producătorul nu poate fi tras la răspundere pentru datele pierdute sau deteriorate etc., chiar dacă datele etc. sunt pierdute în timpul utilizării acestui produs. Se recomandă să faceți în prealabil o copie de rezervă a datelor și a programelor de pe suportul conectat pe computerul personal.
9. Nu conectați un dispozitiv mobil la priza USB pentru încărcare.
10. Nu recomandăm utilizarea unei memorii USB mai mari de 16 GB, deoarece manipularea poate încetini sau se poate bloca. Stocați numai fișiere care pot fi redare în memoria externă; prezența datelor/fișierelor străine poate încetini funcționarea sau provoca interferențe.
11. Opriți și deconectați imediat alimentarea cu energie electrică dacă observați orice defecțiune și consultați un specialist. Multe anomalii (lipsa sunetului, miros neplăcut, obiect străin în dispozitiv etc.) sunt ușor de detectat.
12. Nu introduceți mâinile sau uneltele prin deschizături și nu introduceți obiecte străine!

13. Difuzoarele conțin magneti, deci nu plasați produse sensibile (de exemplu, card de credit, casetofon, busolă...).
14. Evitați stropirea cu apă și nu așezați obiecte pline cu lichide, de exemplu pahare, pe aparat. Sursele de flacără deschisă, cum ar fi lumânările aprinse, nu trebuie să fie plasate pe dispozitiv!
15. Nu demontați sau modificați aparatul, deoarece acest lucru poate provoca incendii, accidente sau electrocutare!
16. Protejați-l de praf, umezeală, lichide, căldură, umiditate, îngheț și impact, precum și de expunerea directă la căldură sau la lumina soarelui. Pentru utilizare numai în condiții uscate, în interior!
17. Instalarea sau manipularea necorespunzătoare vor anula garanția.
18. Acest produs este destinat uzului rezidențial, privat, nu uzului comercial sau industrial.
19. Dacă produsul sau acumulatorul a ajuns la sfârșitul duratei de viață utilă, este considerat deșeu periculos. Acesta trebuie eliminat în conformitate cu reglementările locale.
20. Somogyi Elektronik Kft declară că aparatul de tip radio este conform cu directivele standardului 2014/53/EU. Textul integral al declarației de conformitate se poate solicita de pe adresa office@somogyi.ro
21. Datorită îmbunătățirilor continue, specificațiile, funcționarea și designul pot fi modificate fără notificare prealabilă. Instrucțiunile de utilizare actuale pot fi descărcate de pe www.somogyi.ro.
22. Nu ne asumăm responsabilitatea pentru eventualele greșeli tipografice și ne cerem scuze.



Pentru prevenirea eventualelor daune auditive, nu utilizați căștile la volum ridicat pentru o perioadă lungă de timp!



Produsul nu este jucărie, a nu se lăsa la îndemâna copiilor!

ELIMINARE



Colectați în mod separat echipamentul devenit deșeu, nu-l aruncați în gunoiul menajer, pentru că echipamentul poate conține și componente periculoase pentru mediul înconjurător sau pentru sănătatea omului! Echipamentul uzat sau devenit deșeu poate fi predat nerambursabil la locul de vânzare al acestuia sau la toți distribuitorii care au pus în circulație produse cu caracteristici și funcționalități similare. Poate fi de asemenea predat la punctele de colectare specializate în recuperarea deșeurilor electronice. Prin aceasta protejați mediul înconjurător, sănătatea Dumneavoastră și a semenilor. În cazul în care aveți întrebări, vă rugăm să luați legătura cu organizațiile locale de tratare a deșeurilor. Ne asumăm obligațiile prevederilor legale privind producătorii și suportăm cheltuielile legate de aceste obligații.

TRATAREA BATERIILOR, ACUMULATORILOR

Bateriile și acumulatorii nu pot fi tratați împreună cu deșeurile menajere. Utilizatorul are obligația legală de a preda bateriile / acumulatorii uzați sau epuizați la punctele de colectare sau în comerț. Acest lucru asigură faptul că bateriile / acumulatorii vor fi tratați în mod ecologic.

BITNE BEZBEDNOSNE ODREDBE**PAŽLJIVO PROČITAJTE I SAČUVAJTE ZA DALJU UPOTREBU!****NAPOMENE**

1. Pre prve upotrebe radi bezbednog i tačnog rada pažljivo pročitajte i proučite ovo uputstvo. Sačuvajte uputstvo! Originalno uputstvo je pisano na mađarskom jeziku. Ovaj uređaj nije predviđen za upotrebu licima sa smanjenom mentalnom ili psihofizičkom mogućnošću, odnosno neiskusnim licima uključujući i decu koja su mlađa od 8 godina. Ova deca moraju biti upoznata sa radom i opasnostima ovog uređaja. Deca se ne smeju igrati sa ovim uređajem. Čišćenje i redovno održavanje deca smeju da vrše samo u prisustvu odrasle osobe. Nakon raspakivanja uređaja, uverite se da on nije oštećen prilikom transporta. Decu držite dalje od ambalaže ako ona sadrži opasne predmete za decu kao što su folije itd.!
2. Nakon završetka upotreba (punjenja) isključite uređaj i izvucite kabel za punjenje!
3. Ne prekrivajte uređaj, prilikom postavljanja treba obezbediti dovoljnu ventilaciju! Prekrivanje može da dovede do pregrevanja, požara i strujnog udara!
4. Greške prilikom BT komunikacije mogu prouzrokovati aplikacije ili operativni sistem povezanog uređaja ali to ne ukazuje na grešku uređaja.
5. U zavisnosti od kompresovanih fajlova, programa koirštenih za kompresovanje formata, i kvaliteta USB/microSD prenosive memorije, moguće su pojave nepravilnosti pri radu koji ne ukazuju na grešku uređaja.
6. U pojedinim slučajevima nije garantovana reprodukcija ni podržanih fajlova, na reprodukciju mogu da utiču nezavisni faktori na koje proizvođač nema uticaja. Nije garantovana reprodukcija autorski zaštićenih DRM fajlova!
7. Jačina zvuka audio fajlova može biti različita u zavisnosti od parametara i programa sa kojim su kreirani.
8. Za izgubljene ili oštećene podatke proizvođač ne odgovara, ni u tom slučaju ako se gubitak ili oštećenje podataka desio upotrebom ovog uređaja. Preporučuje se stvaranje sigurnosnih kopija na računaru.
9. USB utičnica nije predviđena za punjenje mobilnih uređaja!
10. Ne preporučuje se upotreba većih memorija od 16 GB, one mogu da uspore rad i čitanje podataka. Na memoriji držite samo fajlove koje želite slušati, strani fajlovi mogu znatno da uspore očitavanje podataka sa memorija.
11. Odmah isključite uređaj ako primetite neku nepravilnost pri radu, obratite se stručnom licu. Mnoge nepravilnosti se lako uočavaju (nema zvuka, neprijatan miris, dim, strani predmet u uređaju).
12. Zabranjeno je bilo kakav predmet gurati kroz otvore u uređaj!
13. Zvučnici sadrže magnete, ne postavljajte ih blizu predmeta koji su osetljivi na magnetna polja (kreditne kartice, audio video kasete, kompas ...)
14. Uređaj štitite od prskanja vode, i nemojte je postavljati u blizinu posuda sa tečnostima! Ne postavljajte ništa sa otvorenim plamenom u blizinu uređaja (sveća itd.)!

15. Zabranjeno rastavljati uređaj, zabranjena prepravka uređaja, opasnost od požara i strujnog udara!
16. Uređaj štiti od prašine, tečnosti, toplote, vlage, smrzavanja, udaraca i direktnog uticaja sunca! Upotrebljivo isključivo u suvim zatvorenim prostorijama!
17. Nepropisno rukovanje i nenamenska upotreba može da dovede do kvarova i gubljenja garancije.
18. Ovaj proizvod je namenjen za kućnu upotrebu, nije za profesionalnu ili industrijsku upotrebu.
19. Nakon isteka životnog veka uređaja ili akumulatora, čitav proizvod treba tretirati kao opasan elektronski otpad. Postupite prema lokalnim propisima.
20. A Somogyi Elektronik Kft. potvrđuje da ovaj uređaj odgovara direktivi 2014/53/EU. Kompletnu deklaraciju o usaglašenosti možete naći na: somogyi@somogyi.hu
21. Iz razloga konstantnog razvoja i poboljšavanja kvaliteta promene u karakteristikama i dizajnu mogu se desiti i bez najave. Aktualno uputstvo za upotrebu možete pronaći na adresi www.somogyi.hu.
22. Za eventualne štamparske greške ne odgovaramo i unapred se izvinjavamo.



Radi sprečavanja oštećenja sluha na slušajte duže vreme preglasnu muziku!



Ovaj proizvod nije igračka, konite je van domašaja dece!

ODLAGANJE



Uređaje kojima je istekao radni veka sakupljajte posebno, ne mešajte ih sa komunalnim otpadom, to oštećuje životnu sredinu i može da naruši zdravlje ljudi i životinja! Ovakvi se uređaji mogu predati na reciklažu u prodavnicama gde ste ih kupili ili prodavnicama koje prodaju slične proizvode. Elektronski otpad se može predati i određenim reciklažnim centrima. Ovim štiti okolinu, svoje zdravlje i zdravlje svojih sunarodnika. U slučaju nedoumice kontaktirajte vaše lokalne reciklažne centre. Prema važećim propisima prihvatamo i snosimo svu odgovornost.

ODLAGANJE AKUMULATORA I BATERIJA

Istrošeni akumulatori i baterije ne smeju se tretirati sa ostalim otpadom iz domaćinstva. Korisnik treba da se stara o pravilnom bezbednom odlaganju istrošenih baterija i akumulatora. Ovako se može štiti okolina, obezbediti da se baterije i akumulatori budu na pravilan način reciklirani.

GZ RETRO ROZHLASOVÝ PŘIJÍMAČ

DŮLEŽITÉ BEZPEČNOSTNÍ POKYNY

TYTO POKYNY SI POZORNĚ PŘEČTĚTE A USCHOVEJTE PRO DALŠÍ POUŽITÍ!

BEZPEČNOSTNÍ UPOZORNĚNÍ

1. Předtím, než začnete zařízení používat, si pečlivě přečtete tento uživatelský manuál a tento si uschovejte. Původní popis byl vyhotoven v maďarském jazyce. Tento přístroj mohou osoby, které mají snížené fyzické, smyslové nebo duševní schopnosti, nebo které nemají zkušenosti a potřebné vědomosti, dále děti od 8 let, používat pouze v případě, kdy je zajištěn odpovídající dohled nebo když byly takové osoby poučeny o používání zařízení a pochopily možná nebezpečí spojená s bezpečným používáním. Je zakázáno, aby si se zařízením hrály děti. Čištění přístroje nebo běžnou uživatelskou údržbu smí děti provádět výhradně pod dohledem. Po vybalení se ujistěte o tom, zda přístroj nebyl během přepravy poškozen. Obal se nesmí dostat do rukou dětem, jestliže obsahuje sáčky nebo jiné nebezpečné komponenty!
2. Po skončení používání (nabíjení) rozhlasový přijímač vypněte a potom odpojte ze zásuvky ve zdi.
3. Přístroj nezakrývejte, při umísťování zajistěte volné proudění vzduchu. Zakrytí přístroje může způsobit přehřívání, nebezpečí požáru, zásahu elektrickým proudem.
4. Vlastnosti, aplikace a operační systém zapojeného bezdrátového externího zařízení s funkcí BT může způsobit takové nesprávné fungování, které neznamena závalu přístroje.
5. Kvalita zkomprimovaných souborů, používaných komprimačních programů a paměťových zdrojů USB/microSD může způsobovat takový chybný provoz, který není závadou přístroje.
6. Ani přehrávání podporovaných souborů není zaručeno ve všech případech, protože proces přehrávání může být ovlivněn podmínkami software a hardware, nezávisle na výrobci. Přehrávání souborů typu DRM chráněných autorským právem není zaručeno!
7. V hlasitosti a kvalitě zvuku různých audio souborů může být znatelný rozdíl, a to z důvodu odlišných parametrů těchto souborů.
8. Výrobce nenes odpovědnost za ztracená nebo poškozená data apod., a to ani v případě, když ke ztrátě dat apod. dojde v průběhu používání přístroje. Doporučuje se předem vyhotovit bezpečnostní kopii dat či skladeb uložených na připojeném datovém zdroji a tuto uložit na počítač.
9. Do konektoru pro USB nezapojte za účelem nabíjení mobilní zařízení.
10. Nedoporučujeme používat paměťové jednotky USB s kapacitou překračující 16 GB, protože přehrávání může být zpomaleno, přerušováno. Na externí zdroje ukládejte pouze soubory, které budete přehrávat, cizí data/soubory mohou zpomalovat proces přehrávání nebo způsobit poruchu
11. Zjistíte-li jakoukoli závadu, přístroj okamžitě vypněte a kontaktujte odborníka! Mnohé anomálie (není slyšet zvuk, nepřijemný zápach, cizí předmět v přístroji apod.) jsou snadno identifikovatelné.
12. Je přísně zakázáno zastrkovat do přístroje ruce nebo jakékoli nástroje, respektive do přístroje vkládat jakékoli cizí předměty
13. Reprodukory obsahují magnety, a proto do blízkosti reproduktorů neumísťujte předměty citlivé na magnetické pole (např. bankovní karty, magnetofonové kazety, kompas...).

14. Přístroj nesmí přijít do kontaktu se stříkající vodou, na přístroj nikdy nepokládejte předměty naplněné vodou, například sklenici! Na přístroj nepokládejte zdroje otevřeného ohně, jakým je například hořící svíčka!
15. Přístroj nerozebírejte, nijak neupravujte, protože byste tak mohli způsobit požár, úraz nebo zásah elektrickým proudem!
16. Chraňte před prachem, ovzduším s vysokou relativní vlhkostí, tekutinami, vysokými teplotami, vlhkem, mrazem a před nárazy, dále před působením zdrojů sálajícího tepla nebo přímým slunečním zářením! Určeno výhradně k používání v suchých interiérech.
17. Nesprávné uvedení do provozu nebo nesprávné používání může znamenat ztrátu nároku na uplatnění záruky.
18. Tento výrobek je určen k používání pro soukromé účely, není určen do komerčních či průmyslových provozů.
19. Po skončení životnosti je přístroj a akumulátor klasifikován jako nebezpečný odpad. Při likvidaci postupujte podle místních předpisů.
20. Společnost „Somogyi Elektronik Kft.“ tímto potvrzuje, že rádiové zařízení splňuje požadavky směrnice číslo 2014/53/EU. O kompletní text prohlášení o shodě EU můžete požádat na e-mailové adrese: somogyi@somogyi.hu.
21. Technické parametry a design se mohou v důsledku průběžného vývoje měnit i bez předcházejícího oznámení. Aktuální text návodu k používání si můžete stáhnout na webových stránkách www.somogyi.hu.
22. Za případné chyby v tisku neneseme odpovědnost a za tyto se předem omlouváme.

 Abyste předešli možnému poškození sluchu, neposlouchejte delší dobu při vysoké hlasitosti.

 Výrobek není hračka, nedávejte do rukou dětem!

LIKVIDACE

 Přístroje, které již nebudete používat, shromažďujte zvlášť a tyto nevhazujte do běžného komunálního odpadu, protože mohou obsahovat látky nebezpečné pro životní prostředí nebo škodlivé lidskému zdraví! Nepotřebné nebo nepoužitelné přístroje můžete zdarma odevzdat v místě distribuce, respektive u všech takových distributorů, kteří se zabývají prodejem zařízení, která mají stejné parametry a funkci. Odevzdat můžete i na sběrných místech určených ke shromažďování elektronického odpadu. Tak chráníte životní prostředí, své zdraví a zdraví ostatních. V případě jakéhokoli dotazu kontaktujte místní organizaci zabývající se zpracováváním odpadu. Úlohy předepsané příslušnými právními předpisy vztahujícími se na výrobce vykonáváme a neseme s tímto spojené případné náklady.

LIKVIDACE BATERIÍ A AKUMULÁTORŮ

S bateriemi / akumulátory se nesmí nakládat jako s běžným domovním odpadem. Zákonnou povinností uživatele je odevzdání upotřebených baterií / akumulátorů na určeném sběrném místě v bydlíšti nebo v prodejnách. Tím je zajištěno zneškodnění zbytků baterií / akumulátorů ekologickým způsobem.

VAŽNE SIGURNOSNE UPUTE

PAŽLJIVO PROČITAJTE UPUTSTVO ZA UPUTE PRIJE UPORABE I SAČUVAJTE IH ZA DALJNJU UPORABU!

UPOZORENJA

1. Prije uporabe proizvoda pročitajte i zadržite sljedeće upute. Originalni opis napravljen je na mađarskom jeziku. Ovaj je uređaj namijenjen osobama sa smanjenim fizičkim, osjetilnim ili mentalnim sposobnostima ili nedostatkom iskustva i znanja, kod djece mlađe od 8 godina, osim ako su pod nadzorom ili upute o korištenju uređaja od strane kvalificirane osobe. , te razumiju opasnosti sigurne uporabe. Djecu treba nadzirati kako bi se osiguralo da se ne igraju s uređajem. Djecu treba nadzirati kako bi se osiguralo da ne čiste ili servisiraju uređaj. Nakon raspakiranja provjerite da se uređaj nije oštetio tijekom transporta. Držite djecu podalje od pakiranja ako sadrži vrećicu ili drugi opasan sastojak.
2. Isključite i odspojite sa napajanja uređaj nakon uporabe (punjenja).
3. Ne prekrivajte uređaj, ostavite slobodan protok zraka tijekom postavljanja! Pokrivanje može uzrokovati pregrijavanje, požar i strujni udar!
4. Karakteristike bežičnog BT vanjskog uređaja, instalirane aplikacije i operativni sustav mogu uzrokovati neispravan rad koji nije kvar ove jedinice.
5. Zbog komprimiranih datoteka, korištenog programa kompresije i kvalitete USB / microSD memorije može doći do neispravnog rada koji nije kvar.
6. Reprodukција podržanih datoteka nije zajamčena u svim slučajevima jer na nju mogu utjecati softverski i hardverski uvjeti neovisni o proizvođaču. Reprodukција DRM datoteka zaštićenih autorskim pravima nije zajamčena!
7. Glasnoća i kvalitet zvuka različitih audio datoteka mogu se razlikovati zbog njihovih različitih parametara.
8. Za izgubljene ili oštećene podatke itd. proizvođač ne preuzima nikakvu odgovornost, čak i ako se podaci, itd. gube tijekom korištenja ovog proizvoda. Preporuča se prethodno napraviti sigurnosnu kopiju podataka i staza na povezanom nosaču podataka na svoje osobno računalo.
9. Nemojte spajati mobilni uređaj na USB utičnicu radi punjenja.
10. Ne preporučujemo korištenje USB memorije veće od 16 GB jer rad može biti spor ili zastoati. U vanjsku memoriju pohranjujte samo datoteke koje se mogu reproducirati, prisutnost stranih podataka/datoteka može usporiti ili uzrokovati kvar.
11. Ako primijetite kvar, odmah isključite i odspojite uređaj iz struje i obratite se stručnjaku! Mnoge anomalije (bez zvuka, neugodan miris, strani predmet u uređaju itd.) se lako otkrivaju.
12. Nemojte posegnuti u otvore rukama ili alatima niti umetati strane predmete!
13. Zvučnici sadrže magnete, stoga nemojte stavljati osjetljive proizvode blizu njih (npr. kreditnu karticu, kasetu trake, kompas...).

14. Ne izlažite uređaj prskanju vode i ne postavljajte na njega predmete napunjene tekućinom, kao što je npr šalica! Otvoreni izvor plamena, kao što je zapaljena svijeća, se ne smije stavljati na uređaj!
15. Nemojte rastavljati ili modificirati uređaj jer to može uzrokovati požar, nesreću ili strujni udar.
16. Štitite od prašine, vlage, tekućine, vrućine, vlage, mraza i udara, kao i izravne topline ili sunčeve svjetlosti. Koristite samo u suhim, zatvorenim uvjetima!
17. Nepravilna instalacija ili nepravilno rukovanje poništava jamstvo.
18. Ovaj proizvod je namijenjen za stambenu, nekomercijalnu uporabu, ne za industrijsku!
19. Ako je istekao vijek trajanja proizvoda ili baterije, smatraju se opasnim otpadom. Zbrinite i postupite u skladu s lokalnim propisima.
20. Somogyi Electronic Kft. Potvrđuje da je ova radio oprema u skladu s Direktivom 2014/53 / EU. EU izjava o sukladnosti dostupna je na web stranici www.somogyi.hu
21. Zbog stalnih poboljšanja, specifikacije, rad i dizajn podložni su promjenama bez prethodne najave. Aktualne upute za uporabu mogu se preuzeti s web stranice www.somogyi.hu
22. Ne prihvaćamo nikakvu odgovornost za bilo kakve tiskarske pogreške i ispričavamo se.



Kako biste spriječili moguće oštećenje sluha, nemojte slušati na visokoj glasnoći dulje vrijeme.



Proizvod nije igračka, stoga ne smije dospjeti u ruke djeći!

RASPOLAGANJE



Uređaji koji se odlažu u otpad se trebaju izdvojeno prikupljati, odvojeno od otpada iz kućanstva, jer mogu u sebi sadržati komponente koje su opasne po okoliš i ljudsko zdravlje! Korišteni ili uređaji koji se odlažu u otpad se besplatno mogu odnijeti na mjesto njihove distribucije, odnosno kod takvog distributera koji vrši prodaju uređaja istih karakteristika i funkcije. Mogu se odložiti i na deponijima koji su specijalizirani za odlaganje elektronskog otpada. Ovime Vi štítite Vaš okoliš, Vaše i zdravlje drugih ljudi. Ukoliko imate pitanja, obratite se lokalnoj organizaciji za odlaganje otpada. Prihvaćamo na sebe zakonom određene obveze koje su propisane za proizvođače i sve troškove koji su u vezi s tim.

NEUTRALIZACIJABATERIJA, AKUMULATORA

Baterije i akumulatore treba izdvojeno tretirati od smeća iz kućanstva. Korisnik je zakonom obavezan korištene i ispražnjene baterije i akumulatore dostaviti na deponije za otpad ili ih odnijeti do njihovog prodavatelja. Na ovaj način se osigurava njihova pravilna neutralizacija.

EN RETRO RADIO

HiFi STEREO music playback, 2x5 Watt • 6in1: BT + RADIO + USB + microSD + AUX + phone handsfree • stereo wireless BT connection • for listening to music from mobile device, computer • microphone for phone calls • dual band; AM - FM radio • stereo music playback from USB/microSD device • Soft Touch coated casing and retro fabric • AUX IN wired audio input: ø3.5mm • stereo headphone jack: ø3.5mm • expected charging time / operating time: ~5/~22 hours • built-in battery • included USB-USB-C cable and 3.5mm audio cable

COMMISSIONING, CHARGING

The device can be operated from its built-in battery after charging. The battery must be charged before first use. Connect the supplied USB cable to the radio, then to a USB power source and leave the radio switched off. While charging, a red LED illuminates on the back panel. Remove the charging cable when the LED indicator goes out. The charging time for a fully discharged battery is approximately 5 hours. This provides approximately 22 hours of operation at medium volume. This will depend on the volume setting, the mode selected and the ambient temperature. The test was conducted with radio listening at room temperature. It can be charged during use, but this will increase the charging time.

- *Decreasing volume or distorted sound indicates battery discharge. This may also make it more difficult to tune in stations. Finally, a voice message in English may warn you that you need to charge.*
- *To charge, you can use a mains charger, a mobile phone charger or a computer with a USB port. Charging may occasionally cause noise in the speakers.*
- *After charging is complete, remove the charging cable. Heating during charging is a natural phenomenon.*
- *You can listen to your device while charging, but this will result in slower charging.*
- *Even when not in use, it is recommended to charge the battery every 3 months for a longer battery life. If it runs down during use, charge it immediately, do not store it with a flat battery.*
- *The built-in battery requires no maintenance. Can be replaced by a professional after disassembly of the product. At the end of its life cycle, the device and the battery shall be handled as hazardous waste. Keep the battery out of the reach of children!*

SELECTION OF FUNCTIONS

Turn on the device with the VOL knob. The activation mode depends on the position of the **AM-FM-MUSIC** switch and whether a storage device is inserted (in MUSIC mode, playback of USB or microSD sources starts). Or whether there is a previously paired BT device nearby in the absence of a storage device (in MUSIC mode, BT connection is made).

AM: medium wave radio reception, **FM:** UHF/VHF radio reception, **MUSIC:** music playback mode

In **MUSIC** mode, press **M (MODE)** to select the desired function:

BT (wireless BT connection), **TF** (microSD playback), **USB** (USB playback), **AUX IN:** (external, wired audio input)

- *If no USB or microSD or BT signal source is connected, this mode cannot be listened to.*
- *It is not recommended to connect a USB and a microSD (TF) device simultaneously.*
- *The AUX IN (mono) input must be connected to the desired external device with a 3.5mm plug.*

USING THE RADIO

Select FM (or AM) mode with the **AM/FM/MUSIC** knob. Carefully extend the antenna on the back and adjust it to the best reception direction. Stations should be accurately tuned in using the centre knob. Use the **▶ ||** button to mute and then turn the speakers back on.

The mono reception capability of the radio largely depends on the place of use and the current reception conditions.

- *Do not extend the antenna when listening to the AM band. This will activate the internal antenna of the unit and the unit should be turned in the direction of good reception.*
- *When listening to the FM band, carefully extend the telescopic antenna and adjust it to the best reception direction. The positioning of the equipment can also affect the quality of reception.*
- *Nearby electrical equipment and large metal objects may interfere with reception.*
- *If you are listening while charging, there may be occasional mains noise in the speakers. This device is intended for use with battery power.*

WIRELESS STEREO BT CONNECTION

Select BT mode with the **MODE** button and a distinctive beep will sound. The unit can be paired with other units communicating under the BT protocol within a range of up to 10 metres. You can then listen to music played on your mobile phone, tablet, notebook and similar devices.

Place your mobile phone or other similar BT device near the radio. The device to be paired should locate nearby BT devices, including this one, as described in its operating manual. Connect the two devices together. After successful pairing, you will hear a short beep. You can then listen to the programme you want on the radio. Start your phone's music player, which you can usually control using the radio control buttons (**▶ ||** **⏮** **⏭**). When you receive a phone call, you can briefly press the button to answer it and then press the **▶ ||** button to end the call. While the incoming call is ringing, pressing and holding the same button will reject the call. The radio has a built-in microphone.

- *One radio can be paired with one BT device at a time.*

- In some cases, the music player on the mobile phone may not be controlled by the radio buttons, depending on the features of the mobile phone.
- An audible alert will be heard if the wireless connection is lost. Depending on the external device, reconnection may have to be done manually by reactivating BT mode.
- Pressing the BT button briefly interrupts the wireless connection and pressing it again activates the wireless connection.
- In case of pairing problems, switch BT mode off and on again on the radio and BT on the external device and try again.
- The volume and sound quality depend largely on the settings of your mobile phone or other device. An installed tone control app can allow you to set the specific sound you want.
- The actual range depends on the other device and the environmental conditions.

PLAYING MUSIC STEREO (from USB/microSD device)

Select the **USB/microSD** mode with the **MODE** button. The unit will also automatically switch from another "MUSIC" mode to USB or microSD mode when you insert the external storage device. Playback will start automatically. Use the play pause ►|| and step ◀▶ buttons to select the desired programme. Press and hold the step buttons to activate quick search.

- Do not remove the memory card or USB device during playback, as this may cause corruption of the data and the storage device.
- Recommended file system: FAT32. Do not use an NTFS formatted memory unit!
- Abnormal operation may be caused by the specific characteristics of the backup storage; this does not indicate that the device is malfunctioning!
- Store only playable files on the memory card, as the presence of other types may slow down or prevent playback.

AUDIO INPUT

It is possible to listen to an external device connected to the rear **AUX IN** input (mono) through this radio in good quality. Connect the supplied 3.5mm audio cable to the **AUX IN** jack. If the other device has a different output connector, a converter may be required. Set the volume to the middle position on both devices and start playback on the external device. Use the **MODE** button to switch to another signal source and then return to **AUX** mode again. Use the ►|| button to mute and then turn the speakers back on.

- The volume and sound quality depend largely on the settings of the external device (computer, mobile phone, etc.). A weak input signal can result in more noise, and too strong an input signal can result in distorted sound. It is recommended to leave the volume control of the playback device at the middle position.
- Different signal sources or different modes may result in different volume levels.

AUDIO AUX OUT / HEADPHONE USE

You can connect stereo headphones or headphones to the \varnothing 3.5mm **AUX OUT** jack. The speakers will then be muted. You can connect an external amplifier or an active sound box to the same audio output to provide more volume.

BT and USB/microSD signal sources provide stereo sound for both speakers and headphones.

EQ - BASS AND TREBLE

Press the EQ button to achieve a deeper tone, which can be turned off by pressing the button again. This function is not applicable in radio and AUX mode.

CLEANING

Remove the charging cable before cleaning! Use a dry, soft cloth to clean the plastic cover of the device. Do not use aggressive cleaning agents! Do not let liquids get inside the unit or in its connectors.

TROUBLESHOOTING

If a fault is detected, switch the appliance off and unplug it from the charger! Try to reconnect it later. If the problem persists, check to the following list. This guide may help you identify the issue, provided that the appliance is connected properly. Consult a specialist if necessary.

The appliance does not work

- The radio is not switched on or the correct signal source is not selected.
 - Check the settings of the **VOLUME (VOL)** and **MODE (M)** switches.
- The battery is discharged.
 - Check that the charger is in working order and that the connecting cable is correctly inserted into the unit and the charger.
- The volume is set to zero.
 - Turn right the **VOLUME (VOL)** control.

Playback from the desired signal source does not work

- BT or USB/microSD storage device is not connected correctly
 - Check the pairing of the mobile device and the radio.
 - Check the content and functionality of the data storage device with a computer.
 - Check that the radio station is correctly tuned in.
 - Check that the external device "AUX IN" is in playback mode.

H RETRO RÁDIÓ

JELLEMZŐK

HiFi STEREO zenelejátszás, 2x5 Watt • 6in1: BT + RÁDIÓ + USB + microSD + AUX + telefon kihangosító • stereo vezeték nélküli BT kapcsolat • zenehallgatás mobilkészületről, számítógépről • mikrofon a telefonbeszélgetéshez • kétsávos; AM - FM rádió • stereo zenelejátszás USB/microSD eszközzel • Soft Touch bevonatú burkolat és retro szövet • AUX IN vezetékes audio bemenet: Ø3.5mm • stereo fejhallgató csatlakozó aljzat: Ø3.5mm • várható töltési idő / üzemidő: ~5 / ~22 óra • beépített akkumulátor • tartozék USB-USB-C kábel és 3.5mm audio kábel

ÜZEMBEHELYEZÉS, TÖLTÉS

A készülék beépített akkumulátoráról - annak feltöltése után - működtethető. Az akkumulátort az első használat előtt fel kell tölteni. Csatlakoztassa a vele együtt szállított USB csatlakozókábelt a rádióhoz, majd egy USB tápforráshoz és **hagyja kikapcsolva** a rádiót. Töltés közben piros LED világít a hátoldalon. **Távolítsa el a töltőkábelt, ha kialudt a LED visszajelző.** Teljesen lemerült akkumulátor esetén a töltési idő hozzávetőlegesen 5 óra. Ez kb. 22 óra működést biztosít, közepes hangerőn. Ez függ a beállított hangerőtől, a kiválasztott üzemmódtól és a környezeti hőmérséklettől is. A tesztet rádióhallgatással végeztük, szobahőmérsékleten. Használat közben is tölthető, azonban ez megnöveli a töltési időt.

- A csökkenő hangerő vagy torz hangzás az akkumulátor kimerülésére utal. Ilyenkor nehezebbé válhat az állomások behangolása is. Végül angol nyelvű hangüzenet is figyelmeztethet a töltés szükségességére.
- A feltöltéshez használhat hálózati töltőt, mobiltelefon töltőt vagy számítógépet, amely USB csatlakozóval rendelkezik. A töltés esetenként okozhat zajt a hangszórókban.
- A töltés befejezése után, távolítsa el a töltőkábelt. A töltés közbeni melegedés természetes jelenség.
- Töltés közben hallgathatja a készüléket, de ez lassabb feltöltést eredményez.
- Használaton kívül is ajánlott 3 havonta feltölteni az akkumulátort a hosszabb élettartam elérése érdekében. Ha használat közben lemerül, azonnal töltse fel, ne tárolja lemerült akkumulátorral!
- A beépített akkumulátor karbantartást nem igényel. Szakember által cserélhető, a termék szétszerelése után. Ha élettartama lejárt, a készülék és az akkumulátor veszélyes hulladékká válik. Az akkumulátor nem kerülhet gyermek kezébe!

A FUNKCIÓK KIVÁLASZTÁSA

Kapcsolja be a készüléket a VOL forgatógombbal. Az aktiválódó üzemmód függ az **AM-FM-MUSIC** kapcsoló állásától, illetve attól, hogy van-e behelyezve tárolóeszköz (MUSIC módban az USB vagy microSD forrás lejátszása megkezdődik). Vagy attól, hogy tárolóeszköz hiányában van-e már korábban párosított BT eszköz a közelben (MUSIC módban a BT csatlakozás megtörténik).

AM: középhullámú rádióvétel, **FM:** ultrarövidhullámú rádióvétel, **MUSIC:** zenelejátszás mód

MUSIC módban az M (MODE) gomb nyomogatásával válassza ki a kívánt funkciót:

BT (vezeték nélküli BT kapcsolat), **TF** (microSD lejátszás), **USB** (USB lejátszás), **AUX IN:** (külső, vezetékes audio bemenet)

- Ha nincs csatlakoztatva USB vagy microSD vagy BT jelforrás, akkor az a mód nem hallgatható.
- Nem javasolt egyidejűleg USB és microSD tárolóeszköz alkalmazása.
- Az AUX IN (mono) bemenethez 3.5mm dugóval kell csatlakoztatni a kívánt külső berendezést.

A RÁDIÓ HASZNÁLATA

Válassza ki az FM (vagy AM) módot az **AM/FM/MUSIC** forgatógombbal. Óvatosan húzza ki az antennát és állítsa be a legjobb vételnek megfelelően. Az állomásokat a középső forgatógombbal kell pontosan behangolni. Némíthatja, majd visszakapcsolhatja a hangszórókat a ►|| gombbal.

- A rádió mono vételképessége nagymértékben függ a használat helyétől és az aktuális vételi viszonyoktól.
- Az AM sáv hallgatása esetén ne húzza ki az antennát. Ekkor a készülék belső antennája aktiválódik, és a készüléket kell a jó vételnek megfelelő irányba elfordítani.
- Az FM sáv hallgatása esetén a teleszkópos antennát óvatosan húzza ki és állítsa be a legjobb vételnek megfelelő irányba! A készülék elhelyezése is befolyásolhatja a vétel minőségét.
- A közelben található elektromos berendezések és nagyobb fém tárgyak zavarhatják a vételt.
- Ha töltés közben is hallgatja, esetenként hálózati zaj jelentkezhet a hangszórókban. Ezt a készüléket akkumulátorról történő használatra tervezték.

A VEZETÉK NÉLKÜLI STEREO BT KAPCSOLAT

Válassza ki a BT módot a **MODE** gombbal és egy jellegzetes hangjelzés hallatszik. A készülék párosítható a BT protokoll szerint kommunikáló más készülékekkel, maximum 10 méter hatótávolságon belül. Ezt követően hallgatható a mobiltelefonon, táblagépen, notebook és más hasonló eszközökön lejátszott zene.

Helyezze a rádió közelébe a mobiltelefont vagy más hasonló BT eszközt. A párosítandó készülék használati utasításában szereplő módon keresse meg a közelben található BT eszközöket, közöttük ezt a készüléket. Csatlakoztassa egymással a két eszközt. Sikeres párosítást követően rövid hangjelzés hallatszik. Ezután a rádió hallgatható a kívánt műsor. Indítsa el a telefon zenelejátszóját, amelyet általában a rádió vezérlő gombjaival (►|| ◀▶) irányíthat. Telefonhívás beérkezésekor, rövid gombnyomással fogadhatja, majd a beszélgetés végén megszakíthatja azt a ►|| gombbal. A beérkező hívás csengetése közben hosszan nyomva ugyanezt a gombot, elutasítja a hívást. A rádió rendelkezik beépített mikrofonnal.

- Egy rádió egyidejűleg egy BT készülékkel párosítható.

- A mobiltelefon zenelejátszója egyes esetekben nem vezérelhető a rádió gombjaival; a mobiltelefon jellemzőitől függően.
- A vezeték nélküli kapcsolat megszakadásakor hangjelzés hallható. A külső készüléktől függően az újrapcsolódást esetleg manuálisan kell elvégezni, újra aktiválva a BT módot.
- A BT gomb rövid megnyomása megszakítja, majd újabb megnyomása aktiválja a vezeték nélküli kapcsolatot.
- Párosítási probléma esetén kapcsolja ki és vissza a BT módot a rádión, valamint a BT funkciót a külső készülékén és próbálkozzon újra!
- A hangerő és a hangminőség nagyban függ a mobiltelefon vagy más eszköz beállításaitól. Egy telepített hangszinszabályozó alkalmazás lehetővé teheti a kívánt egyedi hangzás beállítását.
- Az elérhető hatótávolság függ a másik készüléktől és a környezeti viszonyoktól.

ZENE STEREO LEJÁTSZÁSA (USB/microSD eszközről)

Válassza ki a **MODE** gombbal az **USB/microSD** módot. A készülék automatikusan is átvált egy másik „MUSIC” módból az USB vagy microSD módba, ha behelyezi a külső tárolóeszközt. A lejátszás automatikusan megkezdődik. A lejátszás-szünet ►|| és léptetés ◀◀ ▶▶ gombokkal kiválaszthatja a kívánt műsorszámot. A léptető gombok nyomva tartásával gyorskeresés aktiválódik.

- Lejátszás közben ne távolítsa el a memóriakártyát vagy az USB eszközt, mert ezzel az adatok és a tároló eszköz sérülését okozhatja!
- A javasolt fájlrendszer: FAT32. Ne alkalmazzon NTFS formattálású memóriaegységet!
- Rendellenes működést okozhatnak a háttértároló egyedi jellemzői, ez nem utal a készülék meghibásodására!
- A lejátszható fájlok kivételül ne tároljon más típusú fájlokat a memóriakártyán, mert az lelassíthatja, akadályozhatja a lejátszást.

AZ AUDIO BEMENET

Lehetősége van a hátoldali **AUX IN** bemenethez (mono) csatlakoztatott külső készüléket a rádión keresztül, jó minőségben hallgatni. Csatlakoztassa a mellékelt 3.5mm audio kábelt az **AUX IN** aljzathoz. Ha a másik készülék eltérő kimeneti csatlakozóval rendelkezik, szükség lehet átalakító beszerzésére. Állítsa középpállásba a hangerőt mindkét berendezésen és indítsa el a külső eszközön a lejátszást. A **MODE** gombbal átkapcsolhat más jelforrásra, majd vissza térhet az **AUX** módhoz újra. Némíthatja, majd visszakapcsolhatja a hangszórókat a ►|| gombbal.

- A hangerő és a hangminőség nagyban függ a külső eszköz (számítógép, mobiltelefon stb.) beállításaitól. A kicsi bemenő jel nagyobb zajt, a túl nagy bemenő jel pedig torz hangzást eredményezhet. Javasolt középpállásban hagyni a lejátszó eszköz hangerő-szabályozóját.
- A különböző jelforrások, illetve a különböző üzemmódok esetében eltérhet a hangerősség.

AUDIO AUX OUT / FEJHALLGATÓ HASZNÁLATA

Stereo fülhallgatót vagy fejhallgatót csatlakoztathat az Ø3,5mm **AUX OUT** csatlakozóaljzathoz. A hangszórók ekkor elnémulnak. Ugyanehhez az audio kimenethez csatlakozhat külső erősítőt vagy aktív hangdobozt a nagyobb hangerő biztosítása érdekében.

- A BT és USB/microSD jelforrások stereo hangzást biztosítanak a hangszórók és a fejhallgató tekintetében is.

EQ - HANGSZÍN

Az **EQ** gombot benyomva mélyebb tónusú hangzás érhető el, amit újabb gombnyomással kikapcsolhat. Ez a funkció nem alkalmazható rádió és AUX módban.

TISZTÍTÁS

Tisztítás előtt távolítsa el a töltő kábelt! Száraz, puha törlőkendővel tisztítsa meg a készülék műanyag burkolatát. Ne használjon agresszív tisztítószereket! Ne kerüljön folyadék a készülék belsejébe és a csatlakozókba!

HIBAELHÁRÍTÁS

Hiba észlelése esetén kapcsolja ki a készüléket és húzza ki a töltőből! Később próbálja meg visszakapcsolni. Ha a probléma továbbra is fennáll, tekintse át a következő jegyzéket. Ez az útmutató segíthet a hiba behatárolásában, ha egyébként a készülék előírás szerint van csatlakoztatva. Szükség esetén forduljon szakemberhez!

Nem működik a készülék

- A rádió nincs bekapcsolva vagy nincs a megfelelő jelforrás kiválasztva.
 - Ellenőrizze a **VOLUME (VOL)** és a **MODE (M)** kapcsolók beállításait.
- Az akkumulátor lemerült.
 - Ellenőrizze a töltő működőképességét és a csatlakozókábel korrekt bedugását a készülékbe és a töltőbe.
- A hangerő zero állásba van állítva.
 - Forgassa el jobbra a **VOLUME (VOL)** szabályozót.

Nem működik a lejátszás a kívánt jelforrásról

- A BT vagy az USB/microSD adattároló csatlakoztatása nem megfelelő
 - Ellenőrizze a mobilkészülék és a rádió párosítását.
 - Ellenőrizze az adattároló tartalmát és működőképességét egy számítógéppel.
 - Ellenőrizze a rádióállomás pontos behangolását.
 - Ellenőrizze, hogy az „AUX IN” külső készülék lejátszás módban van-e.

SK RETRO RÁDIO

HiFi STEREO prehrávanie hudby, 2 x 5 Watt • 6in1: BT + RÁDIO + USB + microSD + AUX + ozvučenie telefónu • stereo bezdrôtové BT spojenie • počúvanie hudby z mobilného zariadenia, počítača • mikrofón pre telefonický hovor • dvojpásmové; AM - FM rádio • stereo prehrávanie hudby z USB/microSD zdroja • SoftTouch kryt a retro tkanivo • AUX IN káblový audio vstup: ∅ 3,5 mm • stereo slúchadlová pripojovacia zásuvka: ∅ 3,5 mm • pravdepodobný nabíjaci / prevádzkový čas: ~5 / ~22 h • integrovaný akumulátor • USB-USB-C nabíjaci kábel a 3,5 mm audio kábel je príslušenstvom

UVEDENIE DO PREVÁDZKY, NABÍJANIE

Prístroj môžete prevádzkovať pomocou integrovaného akumulátora – po jeho nabití. Akumulátor pred prvým použitím treba nabiť. Pripojte priložený USB kábel do rádia, potom do jedného USB napájacieho zdroja a rádio **nechajte vo vypnutom stave**. Počas nabíjania svieti červená LED na zadnej strane. Keď LED kontrolka zhasne, odstráňte nabíjaci kábel. V prípade celkom vybitého akumulátora čas nabíjania je približne 5 h. Toto umožní cca. 22 hodinovú prevádzku z integrovaného akumulátora pri strednej hlasitosti. Závisí to od nastavenej hlasitosti, režimu a okolitej teploty. Test bol vykonaný počúvaním rádia pri izbovej teplote. Môže sa nabíjať aj počas prevádzky, ale toto predlžuje čas nabíjania.

- Znížená hlasitosť alebo skreslený zvuk znamená vybitie akumulátora. To môže tiež sťažiť naladenie staníc. Nakoniec vás na potrebu nabíjania môže upozorniť aj anglická hlasová správa.
- Pre nabíjanie používajte sieťový USB nabíjaci kábel, nabíjačku mobilného telefónu alebo počítača, ktorá má USB prípojku. Nabíjanie v niektorých prípadoch môže spôsobiť nežiaduci hluk v reproduktoroch. Zohľadnite počas nabíjania je prirodzený jav.
- Rádio môžete počúvať aj počas nabíjania, ale to spôsobuje pomalšie nabíjanie.
- Aj keď prístroj nepoužívate, odporúčame akumulátor nabiť aspoň raz za 3 mesiace v záujme dlhšej životnosti. Ak počas používania sa akumulátor vybije, okamžite ho nabíť!
- Integrovaný akumulátor si nevyžaduje údržbu. Po ukončení jeho životnosti môže ho vymeniť odborník. Po uplynutí jeho životnosti, prístroj aj akumulátor sa stanú nebezpečným odpadom. Akumulátor nepatrí do rúk deťom!

VOLBA FUNKCIÍ

Zapnite rádio otočným gombíkom **VOL**. Režim aktivácie závisí od pozície spínača **AM-FM-MUSIC**, resp. od toho, či je vložený zdroj (v režime MUSIC sa spustí prehrávanie USB alebo microSD zdroja). Alebo či sa pri absencii úložného zdroja v blízkosti nenachádza predtým spárované BT zariadenie (v režime MUSIC sa vytvorí BT spojenie).

AM: príjem rádia na stredných vlnách, **FM**: príjem rádia na ultrakrátkych vlnách, **MUSIC**: režim prehrávania hudby

V režime **MUSIC** stlačením tlačidla **M (MODE)** vyberte požadovanú funkciu:

BT (bezdrôtové BT spojenie), **TF** (microSD prehrávanie), **USB** (USB prehrávanie), **AUX IN**: (vonkajší, káblový audio vstup)

• Keď nie je pripojený USB/microSD alebo BT zdroj signálu, tak tieto režimy sa nedajú počúvať.

- Súčasné používanie úložných zdrojov USB a microSD sa neodporúča.
- Externé zariadenie musí byť pripojené k vstupu AUX IN (mono) pomocou 3,5 mm vidlice.

POUŽÍVANIE RÁDIA

Vyberte režim **FM** (alebo **AM**) otočným gombíkom **AM/FM/MUSIC**. Opatrne vytiahnite anténu a nastavte najlepší príjem. Stanice je potrebné doladiť stredným otočným gombíkom. Reproduktory môžete sliťmiť a potom znova zapnúť tlačidlom ► II.

- Kvalita mono príjmu je značne závislá od miesta príjmu a aktuálnych príjmových podmienok.
- Počas počúvania pásma **AM** nevyťahujte anténu. Vnútorá anténa zariadenia je aktivovaná a zariadenie musí byť otočené v smere dobrého príjmu.
- Počas počúvania pásma **FM** **Teleskopickú** anténu vytiahnite opatrne a nastavte pre najlepší príjem do správnej smeru! Kvalitu príjmu ovplyvňuje aj umiestnenie prístroja!
- Elektrické zariadenia a väčšie kovové predmety v blízkosti prijímača môžu rušiť príjem.
- Rádio môžete počúvať aj počas nabíjania, ale môže spôsobiť nežiaduci hluk v reproduktoroch. Tento prístroj je určený na používanie z akumulátora.

BEZDRÔTOVÉ BT SPOJENIE

Vyberte režim **BT** tlačidlom **MODE** a budete počuť charakteristický zvukový signál. Radioprijímač sa dá spárovať s inými zariadeniami, používajúcimi BT komunikačný protokol, až do dosahu 10 metrov. Následne sa cez reproduktory radioprijímača dá počúvať hudba prehrávaná z mobilného telefónu, tabletu, notebooku a iných podobných prístrojov.

Mobilný telefón alebo iný podobný BT prístroj umiestnite do blízkosti rádia. Podľa návodu spárovaného zariadenia si na ňom vyhľadajte BT zariadenia v jeho blízkosti. Ak ste našli aj tento prístroj, spárujte ich. Po úspešnom spárovaní sa ozve zvukové hlásenie. Potom sa cez reproduktory dá počúvať zvolený program. Spustíte prehrávač hudby telefónu, ktorý môžete ovládať ovládacími tlačidlami rádia (► II ◀▶▶). Prichádzajúci telefonický hovor môžete prijať alebo zrušiť pomocou tlačidla ► II. Keď zvoní prichádzajúci hovor, stlačením tohto istého tlačidla hovor odmietnete. Rádio má zabudovaný mikrofón.

- Jedno rádio sa dá spárovať iba s jedným BT zariadením.
- V niektorých prípadoch nie je možné ovládať hudobný prehrávač mobilného telefónu tlačidlami na rádiu; v závislosti od funkcií mobilného telefónu.
- Pri prerušení bezdrôtového spojenia počujete zvukové hlásenie. V závislosti od externého prístroja opätovné spojenie treba vykonať manuálne, znovu treba aktivovať režim BT.

- Krátkym stlačením tlačidla BT sa preruší a opätovným stlačením sa aktivuje bezdrôtové pripojenie.
- V prípade problémov pri spárovaní, režim BT vypnite a zapnite znovu, aj funkciu BT na externom zariadení a spárovanie skúste znovu!
- Hlasitosť a kvalita zvuku značne závisí od nastavenia mobilného telefónu. Nainštalovaný softvérový ekvalizér umožňuje nastaviť požadovanú kvalitu zvuku.
- Aktuálny dosah závisí od druhého zariadenia a okolitých podmienok.

STEREO PREHRÁVANIE HUDBY (z USB/microSD zdroja)

Pomocou tlačidla **MODE** vyberte režim **USB/microSD**. Prístroj sa prepne aj automaticky z druhého režimu „MUSIC“ do režimu USB alebo microSD, keď vložíte externý nosič. Prehrávanie sa automaticky začne. Pomocou tlačidla prehrávanie-pauza ►|| a krokovania ◀▶ môžete vybrať želanú skladbu. Podržaním tlačidla aktivujete rýchle vyhľadávanie.

- Počas prehrávania nevyberajte pamäťovú kartu alebo USB z prístroja, dáta by sa mohli poškodiť!
- Doporučený súborový systém: FAT32. Nepoužívajte pamäťové médium so súborovým systémom NTFS!
- Nezvyčajnú prevádzku môžu spôsobiť vlastné charakteristiky pamäťového média, nie je to chyba prístroja!
- Na pamäťové médium neukladajte iné typy súborov, ako podporované, môžu spomaliť alebo prekázať prehrávanie.

AUDIO VSTUP

Pripojením externého prístroja do zadného **AUX IN** vstupu (mono) môžete ho počúvať cez rádio, v dobrej kvalite. Pripojte priložený 3,5 mm audio kábel do zásuvky **AUX IN**. Ak má druhé zariadenie iný výstupný konektor, možno budete musieť zakúpiť redukciu. Na oboch zariadeniach nastavte hlasitosť do strednej polohy a spustíte prehrávanie na externom zariadení. Pomocou tlačidla **MODE** môžete prepnúť na iný režim a môžete sa vrátiť znovu do režimu **AUX**. Pomocou tlačidla ►|| môžete vypnúť a znovu zapnúť reproduktor.

- Kvalita zvuku je závislá od nastavenia a kvality audio signálu externého zariadenia (počítač, mobilný telefón atď.). Nízka úroveň vstupného signálu môže spôsobiť hluk, príliš vysoká úroveň vstupného signálu môže spôsobiť skreslený zvuk. Odporúčame regulátor hlasitosti nechať v strednej pozícii..
- Hlasitosť sa môže líšiť v závislosti od rôznych zdrojov alebo režimov.

POUŽÍVANIE AUDIO AUX OUT / SLÚCHADIEL

Ø3,5 mm zásuvky **AUX OUT** môžete pripojiť slúchadlá. Reprodukory sa vypnú. K tomuto audio výstupu môžete pripojiť externý zosilňovač alebo aktívny reprobox v záujme väčšej hlasitosti.

- Zdroje BT a USB/microSD poskytujú stereo zvuk pre reprodukory aj slúchadlá.

EQ

Stlačením tlačidla **EQ** môžete za- a vypnúť nízke tóny. Túto funkciu nemôžete použiť v režime **AUX**.

ČISTENIE

Pred čistením prístroja vytiahnite nabíjaci kábel! Kryt prístroja očistite suchou, mäkkou utierkou. Nepoužívajte agresívne čistiace prostriedky! Dbajte na to, aby voda nevnikla do prístroja ani na konektory!

RIEŠENIE PROBLÉMOV

V prípade zistenia poruchy, prístroj vypnite, odpojte nabíjaci kábel a odpojte od elektrickej siete! Neskôr ho skúste zapnúť znovu. Ak problém zotrváva, pozrite nasledovný zoznam riešení. Tento návod môže identifikovať chyby, ak je prístroj zapojený správne. Podľa potreby sa obráťte na odborníka!

Prístroj nefunguje

- Rádio nie je zapnuté alebo nezvolili ste správny zdroj signálu.
 - Skontrolujte nastavenia tlačidla **VOLUME (VOL)** a **MODE (M)**.
- Akumulátor je vybitý.
 - Skontrolujte správne fungovanie nabíjačky a správne zapojenie pripojovacieho kábla do nabíjačky.
- Hlasitosť je nastavený do pozície zero.
 - Otáčajte regulátor **VOLUME (VOL)** doprava.

Prehrávanie nefunguje zo zvoleného zdroja signálu

- Nesprávne pripojenie BT alebo nosiča USB/microSD
 - Skontrolujte spárovanie rádia s mobilným zariadením.
 - Skontrolujte obsah a funkčnosť pamäťového média na počítači.
 - Skontrolujte uloženie rozhlasových staníc.
 - Skontrolujte, či je externý prístroj **AUX IN** v režime prehrávania.

RO RADIO RETRO

Redare de muzică HiFi STEREO, 2x5 Wați • 6 în 1: BT + RADIO + USB + microSD + AUX + AUX + amplificator telefon • conexiune BT stereo fără fir • ascultarea muzicii de pe un dispozitiv mobil, calculator • microfon pentru conversații telefonice • radio AM – FM, cu 2 benzi • redare de muzică stereo de pe un dispozitiv USB/microSD • Acoperire Soft Touch și țesătură retro • AUX IN intrare audio cu fir: Ø 3,5 mm • mufă pentru căști stereo: Ø 3,5 mm • Timp de încărcare / timp de funcționare estimat: ~5 / ~22 ore • acumulator înglobat • cablu de încărcare USB-USB-C și cablu audio de 3,5 mm incluse

PUNEREA ÎN FUNCȚIUNE, ÎNCĂRCARE

Aparatul funcționează de pe acumulatorul încorporat – după încărcarea acestuia. Acumulatorul trebuie încărcat înainte de prima utilizare. Conectați cablul USB furnizat de radio, apoi de o sursă cu mufă USB și lăsați aparatul oprit. În timpul procesului de încărcare pe spatele aparatului va lumina un LED roșu. Îndepărtați cablul de încărcare când indicatorul LED s-a stins. În cazul unui acumulator descărcat în totalitate timpul de încărcare este de cca. 5 ore. Această stare asigură o funcționare de cca. 22 ore de pe acumulatorul încorporat, la o utilizare cu volum mediu. Acest timp depinde de volumul utilizat, de modul de funcționare ales și de temperatura de mediu. Testul s-a efectuat în modul radio, la temperatura camerei. Poate fi încărcat și în timpul utilizării, însă durata procesului de încărcare se va mări.

- Scăderea volumului ori un sunet intermitent sau distorsionat indică descărcarea acumulatorului. Acest lucru poate face, de asemenea, mai dificilă acordarea posturilor. În cele din urmă, un mesaj vocal în limba engleză vă poate avertiza că trebuie reîncărcat.
- Pentru încărcare puteți utiliza cablul de încărcare USB furnizat ori încărcător de telefon mobil sau cablu de la calculator cu mufă USB. Încărcarea poate provoca ocazional zgomote în difuzor.
- Îndepărtați cablul de încărcare imediat ce procesul de încărcare s-a finalizat. Încălzirea aparatului în timpul procesului de încărcare este un fenomen natural.
- Puteți asculta radioul în timpul procesului de încărcare, însă astfel va dura mai mult.
- Chiar dacă nu folosiți aparatul, în vederea prelungirii duratei de viață se recomandă încărcarea acumulatorului o dată la 3 luni. Dacă în timpul utilizării acumulatorul se descarcă, încărcăți-l imediat și nu depozitați aparatul cu acumulatorul descărcat în totalitate!
- Acumulatorul încorporat nu necesită întreținere. Poate fi înlocuit de o persoană calificată imediat după desfacerea produsului. La finalul duratei de viață aparatul și acumulatorul sunt considerate deșeurile periculoase și se vor elimina astfel. Acumulatorul nu poate ajunge în mâna unui copil!

SELECTAREA FUNCȚIILOR

Porniți aparatul cu ajutorul butonului rotativ **VOL**. Modul de activare depinde de poziția comutatorului **AM-FM-MUSIC** și de faptul că este introdus un dispozitiv de stocare (în modul **MUSIC**, începe redarea sursei USB sau microSD). Sau dacă există un dispozitiv BT asociat anterior în apropiere, în absența unui dispozitiv de stocare (în modul **MUSIC**, BT este conectat).

AM: recepție radio pe unde medii, **FM**: recepție radio pe unde foarte scurte, **MUSIC**: mod de redare a muzicii

În modul **MUSIC**, apăsați **M (MODE)** pentru a selecta funcția dorită:

BT (conexiune BT fără fir), **TF** (redare microSD), **USB** (redare USB), **AUX IN**: (intrare audio externă cu fir)

- Dacă nu este conectată nicio sursă de semnal USB, microSD sau BT, nu se poate asculta acel mod.
- Nu se recomandă utilizarea simultană a dispozitivelor de stocare USB și microSD.
- Intrarea **AUX IN (mono)** trebuie să fie conectată la dispozitivul extern dorit cu o fișă de 3,5 mm.

UTILIZAREA RADIOULUI

Selectați modul **FM** (sau **AM**) cu ajutorul butonului **AM/FM/MUSIC**. Deconectați cu atenție antena și reglați-o pentru cea mai bună recepție. Posturile trebuie să fie reglate cu precizie cu ajutorul butonului central. Puteți să dezactivați și apoi să porniți din nou difuzoarele cu ajutorul butonului **▶ ||**.

- Recepția mono a radioului depinde în mare măsură de locul de utilizare și de condițiile actuale de recepție.
- Nu scoateți antena din priză atunci când ascultați banda AM. Acest lucru va activa antena internă a unității, iar unitatea va trebui să fie întoarsă în direcția în care recepția este bună.
- Când ascultați banda FM, scoateți cu grijă antena telescopică și reglați-o în direcția celei mai bune recepții. Poziția dispozitivului poate afecta, de asemenea, calitatea recepției.
- Echipamentele electrice din apropiere și obiectele metalice mari pot interfera cu recepția.
- Dacă ascultați în timpul încărcării, este posibil să aveți și zgomot de rețea în difuzoare. Acest dispozitiv este conceput pentru a funcționa de pe acumulator.

CONEXIUNE FĂRĂ FIR PRIN BT

Selectați modul **BT** cu ajutorul butonului **MODE** și se va auzi un semnal sonor distinctiv. Dispozitivul poate fi conectat cu alte dispozitive care comunică prin protocolul BT pe o rază de până la 10 metri. Astfel, puteți asculta muzică de pe telefonul mobil, tableta, notebook și alte dispozitive similare.

Așezați telefonul mobil sau un alt dispozitiv BT similar în apropierea radioului. Căutați dispozitive BT în apropiere, inclusiv acest dispozitiv, așa cum este descris în instrucțiunile de utilizare pentru dispozitivul pe care doriți să îl asociați. Conectați cele două dispozitive împreună. Dacă conexiunea este reușită, se va auzi un semnal sonor scurt. Apoi puteți asculta programul dorit la radio. Porniți playerul muzical al telefonului, pe care îl puteți controla de obicei cu ajutorul butoanelor de control radio (**▶ ||** **⏪** **⏩**). Atunci când primiți un apel telefonic, puteți apăsa scurt butonul pentru a răspunde la apel și apoi apăsați butonul **▶ ||** pentru a încheia apelul. În timp ce sună apelul primit, dacă apăsați și mențineți apăsat același buton, apelul va fi respins. Radioul are un microfon încorporat.

- Un radio poate fi conectat în același timp doar de un singur aparat cu BT.
- În unele cazuri, este posibil ca playerul muzical de pe telefonul mobil să nu poată fi controlat de butoanele radio, în funcție de caracteristicile telefonului mobil.

- În cazul în care conexiunea fără fir se întrerupe, veți auzi un semnal sonor. În funcție de echipamentul extern, reconectarea poate trebuie efectuată manual, după care modul BT trebuie reactivat.
- Apăsarea butonului BT întrerupe pentru scurt timp conexiunea fără fir, apoi apăsarea acestuia din nou o activează.
- În cazul în care întâmpinați probleme de conexiune, opriți și reporniți modul BT, respectiv funcția BT pe aparatul extern și încercați din nou!
- Volumul și calitatea sunetului depind în mare măsură de setările telefonului mobil sau alt dispozitiv etc. O aplicație pentru reglarea tonului vă poate ajuta în setarea unui sunet unic.
- Raza de acțiune depinde de aparatul conectat și de condițiile de mediu.

REDARE MUZICĂ (de pe surse USB/microSD)

Selecția modul USB/microSD cu ajutorul butonului **MODE**. De asemenea, dispozitivul trece automat de la un alt mod „MUSIC” la modul USB sau microSD atunci când introduceți un dispozitiv de stocare extern. Redarea va începe automat. Utilizați butoanele de redare, pauză ► || și salt ◀ ▶ pentru a selecta programul dorit. Apăsăți și mențineți apăsată butoanele de pas pentru a activa căutarea rapidă.

- Nu îndepărtați cardul de memorie sau echipamentul USB în timp ce este redată muzică de pe acesta, pentru că puteți deteriora datele sau chiar echipamentul!
- Sistemul de fișiere recomandat al memoriei: FAT32. Nu utilizați surse de memorie formate prin NTFS!
- Pot rezulta o funcționare eronată și caracteristicile suportului de memorie, ce nu se reflectă defectarea aparatului!
- Nu depozitați pe sursele de memorie alte fișiere decât cele care se pot reda, pentru că poate încetini sau bloca redarea.

INTRARE AUDIO

Aveți posibilitatea să ascultați la calitate superioară prin acest radio orice echipament conectat la intrarea **AUX IN** de pe spatele aparatului (mono). Conectați cablul audio anexat în soclul **AUX IN** de 3,5mm.

Dacă celălalt dispozitiv are un conector de ieșire diferit, este posibil să fie necesar un convertor. Reglați volumul la poziția de mijloc pe ambele dispozitive și începeți redarea pe dispozitivul extern.

Cu butonul **MODE** puteți schimba pe o altă sursă de semnal, după care să reveniți la modul **AUX**. Puteți bloca temporar sunetul, reporni cu butonul ► || .

- Volumul și calitatea sunetului depind în mare măsură de setările echipamentului extern (calculator, telefon mobil etc.). Un semnal de intrare mic poate rezulta un zgomot mai mare, pe când un semnal mare sunet distorsionat. Recomandăm păstrarea potențiometrului la echipamentul extern la un nivel mediu.
- Volumul poate varia pentru diferite surse de semnal sau moduri de funcționare diferite.

UTILIZARE AUDIO AUX OUT / CĂȘTI

Aveți posibilitatea să conectați căști Stereo în soclul **AUX OUT/PHONES** de Ø3,5mm. În acest caz difuzorul se oprește. De această ieșire audio puteți conecta și un amplificator extern ori o boxă activă, pentru a asigura un volum mai mare.

- Sursele de semnal BT și USB/microSD oferă sunet stereo atât pentru difuzoare, cât și pentru căști.

EQ - TONE

Apăsăți butonul **EQ** pentru a obține o tonalitate mai profundă, care poate fi dezactivată prin apăsarea din nou a butonului. Această funcție nu se aplică în modul radio și AUX.

CURĂȚARE

Scoateți cablul de încărcare înainte de curățare! Curățați capacul de plastic al dispozitivului cu o cârpă uscată și moale. Nu folosiți agenți de curățare agresivi! Nu introduceți niciun lichid în interiorul aparatului sau în conectori!

DEPANARE

Dacă este detectată o defecțiune, opriți aparatul și scoateți-l din priză de la încărcător. Încercați să îl porniți din nou mai târziu. Dacă problema persistă, verificați următoarea listă. Acest ghid poate ajuta la localizarea defecțiunii dacă dispozitivul este conectat în modul cum este specificat. Dacă este necesar, consultați un profesionist!

Dispozitivul nu funcționează

- Radioul nu este pornit sau nu este selectată sursa corectă de semnal.
 - Verificați setările comutatoarelor **VOLUME (VOL)** și **MODE (M)**.
- Acumulatorul este descărcat.
 - Verificați dacă încărcătorul funcționează și dacă cablul de conectare este conectat corect la aparat și la încărcător.
- Volumul este setat la zero.
 - Rotiți butonul de control **VOLUME (VOL)** în dreapta.

Redarea de la sursa de semnal dorită nu funcționează

- Dispozitivul de stocare BT sau USB/microSD nu este conectat corect
 - Verificați conexiunea dintre dispozitivul mobil și radio.
 - Verificați conținutul și funcționalitatea dispozitivului de stocare a datelor cu ajutorul unui computer.
 - Verificați dacă postul de radio este corect acordat.
 - Verificați dacă dispozitivul extern „AUX IN” este în modul de redare.

SRB MNE RETRO RADIO

HiFi STEREO reprodukcija, 2x5 Watt • 6in1: BT + RÁDIÓ + USB + microSD + AUX + telefoniranje • stereo bežična BT veza • slušanje stereo muzike sa mobilnog uređaja, računara • ugrađeni mikrofoni za telefonski razgovor • radio sa dve talasne dužine AM - FM • stereo reprodukcija sa USB/microSD memorije • Soft Touch obloga i retro tekstil • AUX IN žični audio ulaz 3.5mm • stereo utičnica za slušalice: Ø3.5mm • vreme punjenja / rad sa jednim punjenjem: ~5 / ~22 sati • ugrađeni akumulator • u priboru USB-USB-C kabal za punjenje i 3.5mm audio kabal

PUŠTANJE U RAD, PUNJENJE

Uređaj se napaja preko ugrađenog akumulatora, uređaj je spreman za rad nakon što je akumulator napunjen. Pre prve upotrebe akumulator treba napuniti. Priloženi USB kabal priključite u radio a drugi kraj u jedan USB punjač, radio ostavite u isključenom stanju. U toku punjenja svetli crvena LED dioda sa zadnje strane uređaja. Isključite punjač kada se LED dioda ugasi. Potpuno prazan akumulator treba puniti oko 5 sati. Sa jednim punjenjem se može postići rad do 22 sati. Ovo zavisi od podešene jačine zvuka, režima rada, temperature okoline. Testiranje smo radili slušanjem radija na sobnoj temperaturi. I u toku rada je moguće puniti akumulator ali se onda produžava vreme punjenja.

- *Smanjivanje jačine zvuka ili izobličenje ukazuje na pražnjenje akumulatora. U ovim slučajevima može biti otežana i promena radio stanica. Na kraju se dobija i engleska glasovna poruka da je akumulator prazan.*
- *Za punjenje koristite mrežni punjač, punjač za mobilni telefon ili računar sa USB utičnicom. Punjenje može da izazove šumove u zvučniku.*
- *Nakon završetka punjenja isključite i izvucite punjač. U toku punjenja blago zagrevanje je prirodna pojava.*
- *I u toku rada je moguće puniti akumulator ali se onda produžava vreme punjenja.*
- *Radi produžavanja životnog veka akumulatora preporučuje se da i van upotrebe akumulator puni svaka tri meseca. Ako se akumulator isprazni u toku upotrebe, odmah napunite akumulator, uređaj ne skladištite sa praznim akumulatorom!*
- *Ugrađeni akumulator ne treba održavati. Akumulator može da menja stručno lice nakon rastavljanja uređaja. Nakon isteka životnog veka uređaja ili akumulatora, čitav proizvod treba tretirati kao opasan elektronski otpad. Akumulator treba držati van domašaja dece!*

ODABIR FUNKCIJA

Uključite uređaj okretanjem dugmeta **VOL**. Aktuelni režim zavisi od položaja prekidača **AM-FM-MUSIC**, odnosno da li ima postavljena memorija (u režimu MUSIC započne reprodukcija sa USB ili microSD memorije). Ukoliko nema postavljene memorije (u režimu MUSIC aktivira se BT) reprodukcija se može pokrenuti sa predhodno uprenog telefona.

AM: srednja talasna dužina, **FM:** ultrakratki talas, **MUSIC:** režim reprodukcije

MUSIC režimu tasterom **M (MODE)** se odabira željena funkcija:

BT (bežična BT veza), **TF** (microSD reprodukcija), **USB** (USB reprodukcija), **AUX IN:** (žični audio ulaz)

- *Ukoliko nije postavljena USB ili microSD kartice odnosno nema u blizini mobilni telefon koji je uparen ovaj režim rada neće biti dostupan.*
- *Nije preporučeno da je u uređaj istovremeno priključen i USB i microSD kartica.*
- *AUX IN (mono) ulaz služi za 3.5mm žičnu vezu sa drugim uređajima.*

UPOTREBA RADIO UREĐAJA

Prekidačem **AM/FM/MUSIC** odaberite željenu talasnu dužinu **FM** (ili **AM**). Pažljivo izvucite štapnu antenu i podesite je u optimalan položaj. Stanice se pretražuju srednjim okretnim dugmetom. Zvučnik se može isključiti i uključiti tasterom **▶ ||**.

- *Mono prijem radio signala u mnogome zavisi od mesta upotrebe i od uslova prijema.*
- *Prilikom slušanja AM talasne dužine, antenu nemojte izvlačiti. U ovom opsegu je aktivna ugrađena antena i potrebno je radio pozicionirati radi optimalnog prijema.*
- *U slučaju slušanja FM opsega pažljivo izvucite antenu i antenu podesite u položaj gde će prijem signala biti najbolji! I pozicija uređaja može da utiče na prijem signala.*
- *Električni uređaji u blizini mogu da smetaju prijemu signala.*
- *U slučaju da se radio sluša i u toku punjenja to može da izazove šumove u zvučniku. Uređaj je pre svega projektovan da se napaja preko ugrađenog akumulatora.*

UPOTREBA BT STEREO FUNKCIJE

Dugmetom **MODE** odaberite **BT** režim i začuće se specifični zvučni signal. Uređaj se može upariti drugim uređajima koji podržavaju BT protokol, domet signala je maks.10 metara. Nakon uparenja dostupna će biti funkcija reprodukcije muzike sa mobilnog telefona, tableta itd. Uređaj koji želite upariti postavite što bliže ovom radiju. U zavisnosti od uređaja pronađite na mobilnom uređaju ovaj BT uređaj. Prema opisanim u uputstvu mobilnog uređaj uparite dva uređaja. U slučaju uspešnog uparenja začuće se kratki zvučni signal. Nakon uparivanja moguće je slušanje muzike sa mobilnog uređaja. Uglavnom se upareni uređaj može kontrolisati i sa tasterima na radiju (**▶ ||** **◀▶▶**). U slučaju dolaznog telefonskog poziva, poziv se može primiti tasterom **▶ ||** kojim se i prekida linija nakon završetka razgovora. Dužim držanjem ovog tastera dolazni poziv se odbija. Radio ima ugrađeni mikrofoni za telefoniranje.

- *Ovaj uređaj se istovremeno može upariti samo sa jednim mobilnim BT uređajem.*
- *U pojedinim slučajevima se ne može kontrolisati mobilni uređaj sa tasterima na radio uređaju; zavisi od karakteristika mobilnog uređaja.*
- *Prekid BT veze prati zvučni signal. U zavisnosti od mobilnog uređaja BT veza se ponekad mora ponovo ručno aktivirati.*
- *Kratki pritisak BT tastera prekida i ponovni kratki pritisak tastera ponovo aktivira BT vezu.*
- *U slučaju problema sa uparenjem isključite i ponovo uključite BT funkciju na radiju i na mobilnom uređaju!*

- *Kvalitet zvuka u mnogome zavisi od podešavanja mobilnog uređaja, aplikacija za podešavanje boje tona može da doprinese željenom kvalitetu zvuka.*
- *Kvalitet zvuka zavisi od mobilnog uređaja i uslova upotrebe.*

STEREO REPRODUKCIJA MUZIKE (USB/microSD memorija)

Dugom **MODE** odaberite **USB/microSD** režim. Uređaj će i automatski promeniti režim u „MUSIC“ kada se postavi USB ili microSD memorija. Reprodukcijski režim će se automatski pokrenuti. Pokretanje i zaustavljanje reprodukcije se radi tasterom **▶** ili dok se za pretragu trebaju koristiti tasteri **◀ ▶**. Držanjem tastera za pretragu aktivira će se brza pretraga.

- *U toku rada ne odstranjajte memoriju, to može da ošteti memoriju ili podatak na njoj!*
- *Preporučeni format kartice treba da je: FAT32. Ne koristite kartice sa NTFS formatom!*
- *Nepravilan rad može da izazove i neka specifična osobina memorije koja se koristi ali to još ne ukazuje na grešku uređaja!*
- *Na memoriji držite samo fajlove koje uređaj može da reprodukuje, drugi fajlovi mogu da znatno usporavaju rad uređaja.*

AUDIO ULAZ

Možete da slušate eksterni uređaj povezan na zadnji **AUX IN** ulaz (mono) preko ovog radija u dobrom kvalitetu. Povežite priloženi audio kabl od 3,5 mm na **AUX IN** utičnicu. Ako drugi uređaj ima drugačiji izlazni konektor, možda ćete morati da kupite adapter utikač. Podesite jačinu zvuka na sredinu na oba uređaja i pokrenite reprodukciju na spoljnom uređaju. Tasterom **MODE** možete odabrati drugi izvor signala i ponovo **AUX**. Zvučnik se može isključiti i ponovo uključiti tasterom **▶** ili **◀**.

- *Kvalitet zvuka zavisi od kvaliteta audio signala i podešavanja jačine zvuka priključenog uređaja. (računar, mobilni telefon itd.). Prenizak ulazni signal može da prouzrokuje šumove a prejak ulazni signal izobličenja zvuka. Preporučuje se da se na izvornom uređaju jačina zvuka podesi u srednji položaj.*
- *Jačina zvuka i kvalitet može biti različit u zavisnosti od izvora signala.*

AUDIO AUX OUT / IZLAZ ZA SLUŠALICE

Možete da povežete stereo slušalice $\varnothing 3,5\text{mm}$ u **AUX OUT** utičnicu. U tom slučaju se zvučnici isključuju. Isti ovaj izlaz se može koristiti za povezivanje sa spoljnim pojačalom ili aktivnim zvučnikom.

- *BT i USB/microSD izvori signala obezbeđuju stereo signal i u slučaju slušanja preko zvučnika i preko slušalica.*

EQ – BOJA TONA

Pritiskom tastera **EQ** mogu se pojačati niski tonovi a ponovnim pritiskom se ova funkcija može isključiti. Ova funkcija se ne može koristiti u radio i **AUX** režimu.

ČIŠĆENJE

Pre čišćenja isključite kabl za napajanje! Mekanom suvom krpom očistite kucište uređaja. Ne koristite agresivna hemijska sredstva! Obratite pažnju da ništa ne ucuri u uređaj!

OTKLANJANJE GREŠAKA

U slučaju da primetite neku grešku pri radu isključite uređaj, kasnije ga uključite i probajte da li sve radi kako treba. Ako problem i dalje postoji pratite sledeća uputstva. U slučaju da je uređaj pravilno povezan ova lista omogućava lociranje nastale greške. Prema potrebi obratite se stručnom licu!

Uređaj ne radi

- Radio nije uključen ili nije odabran izvor signala.
 - *Proverite pozicije **VOLUME (VOL)** i **MODE (M)**.*
- Akumulator se ispraznio.
 - *Proverite ispravnost punjača i priključnog kabla, proverite dali je kabl pravilno uključen u uređaj i punjač.*
- Jačina zvuka je na minimumu.
 - *Dugme **VOLUME (VOL)** okrenite u desnu stranu.*

Ne radi reprodukcija sa željenog izvora

- Nije pravilno BT povezivanje ili nije pravilno postavljena USB/microSD memorija
 - *Proverite uparenje radija i mobilnog uređaja.*
 - *Proverite sadržaj i stanje memorije sa jednim računarom.*
 - *Proverite dali je radio stanica precizno podešena.*
 - *Proverite dali je „AUX IN“ povezani uređaj u režimu reprodukcije.*

CZ RETRO ROZHLASOVÝ PŘIJÍMAČ

Přehrávání hudby v režimu Hi-Fi STEREO, 2x5 wattů • 6in1: BT + RÁDIO + USB + microSD + AUX + ozvučení telefonu • bezdrátové stereo BT připojení • přehrávání hudby z mobilních zařízení, počítače • mikrofon pro telefonní hovory • dvě vlnové pásma; AM - FM • přehrávání hudby ve stereo režimu ze zdrojů USB/microSD • kryt s úpravou Soft Touch a retro tkanina • kabelový audio vstup AUX IN: Ø3.5 mm • zásuvka pro zapojení stereo náhlavních sluchátek:Ø3.5 mm • předpokládaná doba nabíjení / provozu: ~5 / ~22 hodin • zabudovaný akumulátor • v příslušenství USB-USB-C nabíjecí kabel a audiokabel 3.5 mm

UVEDENÍ DO PROVOZU, NABÍJENÍ

Přístroj lze napájet prostřednictvím zabudovaného akumulátoru, po nabití akumulátoru. Před prvním použitím přijímače je nutné akumulátor nabít. Napájecí USB kabel dodávaný v příslušenství zapojte do rozhlasového přijímače, potom kabel zapojte do zdroje napájení USB, přijímač nechte ve vypnutém stavu. Během nabíjení bude na zadní straně přijímače svítit červená LED dioda. Po zhasnutí LED kontrolky nabíjecí kabel odpojte. V případě zcela vybitého akumulátoru je doba nabíjení přibližně 5 hodin. To zajistí provoz po dobu cca 22 hodin, při střední hlasitosti. To záleží na nastaveném stupni hlasitosti, zvoleném provozním režimu a také na teplotě okolního prostředí. Test byl prováděn při poslechu rozhlasového vysílání, při pokojové teplotě. Přijímač můžete nabíjet i během používání, avšak doba nabíjení bude v takovém případě delší.

- Snížená hlasitost nebo zkrесlený zvuk poukazuje na vybití akumulátoru. V takovém případě může být ztlíženo ladění rozhlasových stanic. Na potřebu nabíjení může upozornit i zvuková zpráva v anglickém jazyce.
- K nabíjení můžete použít síťovou nabíječku, nabíječku mobilního telefonu nebo počítač, které jsou vybaveny USB zásuvkou. Proces nabíjení může občas způsobovat šum v reproduktorech.
- Po skončení nabíjení odpojte nabíjecí kabel. Zahřívání během nabíjení je přirozený jev.
- Přístroj můžete používat i během nabíjení, avšak proces nabíjení bude pomalejší.
- V případě, kdy přijímač nebudete používat, doporučuje se jednou za 3 měsíce dobít akumulátor, a to za účelem prodloužení doby životnosti. Jestliže se akumulátor vybité během používání přijímače, neprodleně jej nabijte, přístroj neukládejte ve stavu, když je akumulátor vybitý!
- Zabudovaný akumulátor nevyžaduje údržbu. Odborně vyškolená osoba může po demontáži přijímače akumulátor vyměnit. Po skončení doby životnosti je přijímač i akumulátor považován za nebezpečný odpad. Akumulátor nepatří do rukou dětem!

VOLBA FUNKCÍ

Zapněte přijímač otočným tlačítkem VOL. Aktivovaný provozní režim záleží na pozici spínače AM-FM-MUSIC, respektive na tom, zda je vložený externí datový zdroj (v režimu MUSIC bude spuštěno přehrávání ze zdroje USB nebo microSD), dále na tom, zda se v případě absence externího datového zdroje v blízkosti nachází již dříve spárované zařízení s funkcí BT (v režimu MUSIC proběhne propojení prostřednictvím BT).

AM: příjem rozhlasového vysílání na středních vlnách, **FM:** příjem rozhlasového vysílání na ultra krátkých vlnách, **MUSIC:** režim přehrávání hudby

V režimu **MUSIC** zvolte opakovaným stisknutím tlačítka **M (MODE)** požadovanou funkci:

BT (bezdrátové BT propojení), **TF** (přehrávání ze zdroje microSD), **USB** (přehrávání ze zdroje USB), **AUX IN:** (externí, kabelový audio vstup)

- Jestliže není vložen zdroj signálu USB nebo microSD, respektive zdroj BT signálu, tento provozní režim nebude fungovat.
- Nedoporučuje se používat současně externí datový zdroj USB a microSD.
- Požadované externí zařízení zapojte do vstupu AUX IN (mono) pomocí zástrčky 3.5 mm.

POUŽÍVÁNÍ RÁDIA

Otočným tlačítkem **AM/FM/MUSIC** zvolte režim **FM** (nebo **AM**). Opatrně vytáhněte anténu a nastavte ji ve směru, kde bude příjem v nejlepší kvalitě. Rozhlasové stanice naladíte přesně prostředním otočným tlačítkem. Tlačítkem ztlumíte nebo opětovně zapnete reproduktory.

- Schopnost rozhlasového přijímače přijímat signál v režimu mono záleží ve velké míře na místě používání a na aktuálních podmínkách příjmu signálu.
- V případě poslechu vysílání na vlnové délce AM nevytahujte anténu. V takovém případě se aktivuje interní anténa přijímače a za účelem dosažení kvalitního příjmu je nutné odpovídajícím směrem natočit přijímač.
- V případě poslechu vysílání na vlnové délce FM opatrně vytáhněte teleskopickou anténu a nastavte ji směrem, kde je příjem signálu nej kvalitnější. Na kvalitu příjmu signálu má vliv také umístění přijímače.
- Elektronická zařízení a větší kovové předměty nacházející se v blízkosti přijímače mohou způsobovat rušení příjmu vysílacího signálu.
- Budete-li přijímač poslouchat během nabíjení, občas se v produktech může objevovat šum. Tento přijímač byl konstruován k používání prostřednictvím akumulátoru.

BEZDRÁTOVÉ STEREO BT PŘIPOJENÍ

Tlačítkem **MODE** zvolte režim **BT**, potom zazní charakteristický zvukový signál. Přijímač můžete spárovat s jinými zařízeními komunikujícími podle protokolu BT, a to ve vzdálenosti dosahu nejvýše 10 metrů. Poté můžete poslouchat hlasitě hudbu přehrávanou prostřednictvím mobilního telefonu, tabletu, notebooku nebo jiného podobného přístroje. Mobilní telefon nebo jiné podobné zařízení s funkcí BT umístěte do blízkosti přijímače. Způsobem uvedeným v návodu k používání přístroje, který chcete spárovat, vyhledejte zařízení s funkcí bezdrátového připojení BT nacházející se v blízkosti, mezi nimi také tento přijímač. Obě zařízení vzájemně propojte. V případě úspěšného spárování zazní krátký zvukový signál. Poté můžete poslouchat požadovaný program. Na telefonu spusťte funkci přehrávání hudby, kterou můžete zpravidla ovládat ovládacími tlačítky přijímače (▶ || ◀▶▶▶). V případě příchodního telefonního hovoru krátkým stisknutím tlačítka hovor přijmete, po skončení hovoru jej ukončíte stisknutím tlačítka ▶▶▶▶. Pádrženým stisknutím stejného tlačítka během vyzvánění příchodní hovor odmítnete. Rozhlasový přijímač je vybaven zabudovaným mikrofonem.

- Rozhlasový přijímač je možné současně spárovat jen s jedním zařízením s funkcí BT.
- V některých případech nelze funkci přehrávání hudby na mobilním telefonu ovládat tlačítky na přijímači; závislostí na vlastnostech mobilního telefonu.
- V případě přerušení bezdrátového propojení uslyšíte zvukový signál. V závislosti na externím zařízení provedete opětovné propojení případně manuálně, a to opětovnou aktivací režimu BT.
- Krátkým stisknutím tlačítka BT bezdrátové propojení přerušíte, dalším stisknutím pak znovu aktivujete.
- V případě potíží s propojením vypněte a znovu zapněte režim BT na přijímači a také BT funkci na externím zařízení a zkuste to znovu.
- Hlasitost a kvalita zvuku závisí ve velké míře na nastavení mobilního telefonu nebo jiného zařízení. Použití aplikace zabarvení zvuku může umožnit specifické nastavení zabarvení zvuku.
- Aktuální vzdálenost dosahu závisí na vlastnostech druhého zařízení a na okolním prostředí.

PŘEHŘÁVÁNÍ HUDBY V REŽIMU STEREO (ze zdrojů USB/microSD)

Tlačítkem **MODE** zvolte režim **USB/microSD**. Přijímač přejde z režimu „MUSIC“ do režimu USB nebo microSD i automaticky, po vložení externího zdroje signálu. Přehrávání bude spuštěno automaticky. Tlačítky přehrávání-pauza ► || a vyhledávání ◀ ▶ zvolíte požadovanou skladbu. Přidrženým stisknutím tlačítek funkce vyhledávání aktivujete funkci rychlého vyhledávání.

- Během přehrávání nevyjímajte paměťovou kartu nebo USB externí jednotku, protože byste tak mohli způsobit poškození uložených dat!
- Doporučovaný formát souborů: FAT32. Nepoužívejte paměťové jednotky ve formátu NTFS!
- Specifické parametry externího zdroje mohou způsobit nesprávné fungování, to však neznamená závadu přístroje!
- Kromě přehrávaných souborů neukládejte na paměťovou kartu soubory jiného typu, protože mohou zpomalovat nebo zamezovat přehrávání.

AUDIO VSTUP

Externí zařízení zapojené do vstupu **AUX IN** na zadní straně přijímače (mono) můžete poslouchat odpovídající kvalitě. Audiokabel 3.5 mm dodávaný v příslušenství zapojte do zásuvky **AUX IN**. Je-li druhé zařízení vybaveno jiným výstupem, bude potřebné obstarat vhodný adaptér. Hlasitost na obou zařízeních nastavte na střední stupeň a na externím zařízení spusťte přehrávání. Tlačítkem **MODE** přepnete na jiný zdroj signálu, potom se můžete opět vrátit do režimu **AUX**. Tlačítkem ► || můžete ztlumit a potom znovu zapnout reproduktory.

- Hlasitost a kvalita zvuku závisí ve velké míře na nastavení externího zařízení (počítač, mobilní telefon apod.). Nízký vstupní signál může způsobovat vyšší šum, naopak příliš vysoký vstupní signál může způsobovat zkreslení zvuku. Doporučuje se hlasitost na přehrávajícím zařízení ponechat na střední stupni hlasitosti.
- Hlasitost se může měnit v závislosti na různých zdrojích signálu, respektive v případě různých provozních režimů.

AUDIO AUX OUT / POUŽÍVÁNÍ SLUCHÁTEK

Do zásuvky Ø3,5 mm **AUX OUT** můžete zapojit stereo sluchátka nebo náhlavní sluchátka. V takovém případě budou reproduktory ztlumeny. Do stejného audio vstupu můžete za účelem zvýšení hlasitosti zapojit externí zesilovač nebo aktivní reprobox.

- Zdroje signálu BT a USB/microSD zajišťují stereo ozvučení jak v případě reproduktorů, tak sluchátek.

EQ – ZABARVENÍ ZVUKU

Stisknutím tlačítka **EQ** dosáhnete hlubšího zabarvení zvuku, dalším stisknutím tlačítka tuto funkci vypnete. Tuto funkci nelze používat v režimu rádia a AUX.

ČIŠTĚNÍ

Před čištěním odpojte nabíjecí kabel. Plastový kryt přijímače očistěte suchou, měkkou utěrkou. Nepoužívejte agresivní čisticí prostředky. Do vnitřních částí přijímače a na zapojení se nesmí dostat voda!

ODSTRANĚNÍ ZÁVAD

V případě zjištění závady přijímač vypněte a odpojte nabíječku. Později se pokuste přijímač znovu zapnout. Jestliže potíže i nadále přetrvávají, přečtěte si následující přehled možných závad. Tyto pokyny vám mohou pomoci identifikovat závadu, jestliže je přijímač jinak zapojen správně. Bude-li to nutné, kontaktujte odborně vyškolenou osobu.

Přístroj nefunguje

- Přijímač není zapnutý nebo není zvolen odpovídající zdroj signálu.
 - Zkontrolujte nastavení tlačítek **VOLUME (VOL)** a **MODE (M)**.
- Akumulátor je vybitý.
 - Zkontrolujte funkčnost nabíječky a zda je správně zapojen kabel do přijímače a nabíječky.
- Regulátor hlasitosti je nastaven do pozice nula.
 - Regulaci hlasitosti otočte doprava **VOLUME (VOL)**.

Nefunguje přehrávání ze zvoleného externího zdroje

- Propojení s funkcí BT nebo zapojení externího datového zdroje USB/microSD není správné.
 - Zkontrolujte spárování mobilního zařízení a přijímače.
 - Zkontrolujte obsah a funkčnost datového zdroje prostřednictvím počítače.
 - Zkontrolujte přesné naladění rozhlasové stanice.
 - Zkontrolujte, zda je externí zařízení „AUX IN“ nastaveno do režimu přehrávání.

HR BiH RETRO RADIO

HiFi STEREO reprodukcija glazbe, 2x5 W • 6u1: BT + RADIO + USB + microSD + AUX + handsfree • stereo bežična BT veza • slušanje glazbe s mobilnog uređaja ili računala • mikrofon za telefonski razgovor • dual band; AM - FM radio • stereo reprodukcija glazbe s USB / microSD uređaja • Soft Touch presvučna navlaka i retro tkanina • AUX IN žičani audio ulaz: \varnothing 3.5mm • stereo priključak za slušalice: \varnothing 3.5mm • očekivano vrijeme punjenja / vrijeme rada: ~ 5 / ~ 22 sata • ugrađena baterija • USB-USB-C kabel za punjenje i 3,5 mm audio kabel uključeni

UGRADNJA, PUNJENJE

Uređajem se može upravljati iz ugrađene baterije nakon što se napuni. Prije prve uporabe baterija se mora napuniti. Spojite isporučeni USB spojni kabel na radio, zatim na USB napajanje i ostavite radio isključen. Tijekom punjenja svijetli crvena LED dioda na stražnjoj strani. Uklonite kabel za punjenje kada se LED dioda isključi. Kada se baterija potpuno isprazni, vrijeme punjenja je otprilike 5 sati. Ovo omogućuje otpor. 22 sata rada pri srednjoj glasnoći. To ovisi o postavci glasnoće, odabranom načinu rada i temperaturi okoline. Test je proveden slušanjem radija na sobnoj temperaturi. Također se može puniti tijekom korištenja, ali to produžava vrijeme punjenja.

- *Smanjenje glasnoće ili izobličen zvuk znači da se baterija prazni. To također može otežati ugađanje postaja. Konačno, glasovna poruka na engleskom može vas upozoriti na potrebu za punjenjem.*
- *Za punjenje možete koristiti mrežni punjač, punjač za mobilni telefon ili računalo s USB priključkom. Punjenje može povremeno uzrokovati šum u zvučnicima.*
- *Kada je punjenje završeno, odspojite kabel za punjenje. Zagrijavanje tijekom punjenja prirodni je fenomen.*
- *Možete slušati uređaj tijekom punjenja, ali to će dovesti do sporijeg punjenja.*
- *Preporuča se punjenje baterije svaka 3 mjeseca kada se ne koristi za duži vijek trajanja. Ako se tijekom uporabe isprazni, odmah napunite, nemojte pohranjivati s ispražnjenom baterijom!*
- *Ugrađena baterija ne zahtijeva održavanje. Može se zamijeniti od strane stručnjaka nakon rastavljanja proizvoda. Kada uređaj dođe do kraja svog radnog vijeka, uređaj i baterija postaju opasni otpad. Držite bateriju izvan dohvata djece!*

ODABIR FUNKCIJA

Uključite uređaj tipkom **VOL**. Način aktivacije ovisi o položaju prekidača **AM-FM-MUSIC** i o tome je li umetnut uređaj za pohranu (u načinu rada MUSIC, USB ili microSD izvor počinje reproducirati). Ili postoji li - u nedostatku uređaja za pohranu - prethodno upareni BT uređaj u blizini (u načinu **MUSIC**, uspostavlja se BT veza).

AM: srednjevitalni radio prijem, **FM**: ultra kratkovalni radio prijem, **MUSIC**: način reprodukcije glazbe

U načinu rada **MUSIC**, pritisnite **M (MODE)** za odabir željene funkcije:

BT (BT bežična veza), **TF** (microSD reprodukcija), **USB** (USB reprodukcija), **AUX IN**: (vanjski žičani audio ulaz)

- *Ako USB ili microSD ili BT izvor nije spojen, taj način rada se ne može slušati.*
- *Ne preporučuje se istodobna uporaba USB i microSD uređaja za pohranu.*
- *Željena vanjska oprema mora biti spojena na AUX IN (mono) ulaz s 3,5 mm utikačem.*

KORIŠTENJE RADIJA

Odaberite **FM** (ili **AM**) način rada kotačićem **AM / FM / MUSIC**. Pažljivo izvucite antenu i podesite je za najbolji prijem. Postaje se moraju fino podesiti srednjim gumbom. Možete isključiti zvuk i zatim ponovno uključiti zvučnike tipkom **▶ ||**.

- *Mogućnost mono prijema radija u velikoj mjeri ovisi o mjestu korištenja i trenutnim uvjetima prijema.*
- *Nemojte izvlačiti antenu dok slušate AM opseg. Unutarnja antena uređaja će se aktivirati i uređaj se mora zakrenuti u smjeru dobrog prijema.*
- *Kad slušate FM pojas, pažljivo izvucite teleskopsku antenu i podesite je na najbolji prijem. Položaj uređaja također može utjecati na kvalitet prijema.*
- *Električna oprema i veći metalni predmeti u blizini mogu ometati prijem.*
- *Ako slušate tijekom punjenja, povremeno se u zvučnicima može pojaviti šum mreže. Ovaj uređaj je namijenjen za korištenje kada se napaja iz baterije.*

BEŽIČNA STEREO BT VEZA

Odaberite **BT** način rada tipkom **MODE** i začut će se karakterističan zvučni signal. Uređaj se može upariti s drugim uređajima koji komuniciraju prema BT protokolu unutar maksimalnog dometa od 10 metara. Zatim možete slušati glazbu koja se reproducira na vašem mobilnom telefonu, tabletu, prijenosnom računaru i drugim sličnim uređajima.

Postavite mobilni telefon ili drugi sličan BT uređaj blizu radija. Pogledajte upute za uporabu uređaja koji želite upariti kako biste pronašli obližnje BT uređaje, uključujući ovaj uređaj. Spojite dva uređaja. Nakon uspješnog uparivanja, oglasi se kratki zvučni signal. Potom se željeni program može slušati na radiju. Pokrenite svirač glazbe na telefonu, kojim obično možete upravljati pomoću gumba za upravljanje radiom (**▶ || ◀▶▶**). Kada primite telefonski poziv, možete odgovoriti na njega kratkim pritiskom, a zatim prekinuti poziv pritiskom na tipku **▶ ||**. Dok dolazni poziv zvoni, pritisnite i držite istu tipku da biste odbili poziv. Radio ima ugrađen mikrofon.

- *Radio se može istovremeno upariti s jednim BT uređajem.*
- *U nekim slučajevima se glazbenim playerom mobilnog telefona ne može upravljati tipkama na radiju; ovisno o značajkama mobilnog telefona.*
- *Zvučni signal se oglašava kada se bežična veza prekine. Ovisno o vanjskom uređaju, ponovno povezivanje će se možda morati izvesti ručno ponovnim aktiviranjem BT načina rada.*

- *Kratkim pritiskom na tiskvu BT prekida se, a zatim se ponovnim pritiskom aktivira bežična veza.*
- *Ako postoji problem uparivanja, uključite BT način rada na radiju i BT na vanjskom uređaju naprijed-natrag i pokušajte ponovno.*
- *Glasnoća i kvaliteta zvuka uvelike ovise o postavkama vašeg mobilnog telefona ili drugog uređaja. Instalirana aplikacija ekvilajzera može vam omogućiti da prilagodite prilagođeni zvuk koji želite.*
- *Dostupni raspon ovisi o drugom uređaju i uvjetima okoline.*

REPRODUKCIJA STEREO GLAZBE (s USB / microSD uređaja)

Pritisnite tiskvu **MODE** za odabir načina rada **USB / microSD**. Jedinica se također automatski prebacuje iz drugog „MUSIC“ načina rada na USB ili microSD način kada umetnete vanjski uređaj za pohranu. Reprodukcijska počinje automatski. Koristite tiskve Play – Pause ► || i Skip ◀ ▶ za odabir željenog zapisa. Pritiskom i držanjem tiskve za upravljanje aktivira se brzo pretraživanje.

- *Nemojte vaditi memorijsku karticu ili USB uređaj tijekom reprodukcije jer to može oštetiti podatke i uređaj za pohranu.*
- *Preporučeni datotečni sustav: FAT32. Nemojte koristiti memorijsku jedinicu formatiranu NTFS.*
- *Specifične karakteristike uređaja za masovnu pohranu mogu uzrokovati nepravilan rad, to ne ukazuje na kvar uređaja!*
- *Nemojte spremati druge vrste datoteka na memorijsku karticu osim datoteka koje se mogu reproducirati, jer to može usporiti ili spriječiti reprodukciju.*

AUDIO ULAZ

Možete slušati vanjski uređaj spojen na stražnji AUX IN (mono) ulaz putem ovog radija u dobrom kvalitetu. Spojite isporučeni audio kabel od 3,5 mm na **AUX IN** priključak. Ako drugi uređaj ima drugačiji izlazni konektor, možda ćete morati kupiti pretvarač. Postavite glasnoću na sredinu na oba uređaja i pokrenite reprodukciju na vanjskom uređaju. Pritisnite tiskvu **MODE** za prebacivanje na drugi izvor, a zatim se ponovno vratite u **AUX** način rada. Možete isključiti zvuk i zatim ponovno uključiti zvučnike tiskvom ► ||

- *Glasnoća i kvalitet zvuka uvelike ovise o postavkama vanjskog uređaja (računalo, mobilni telefon, itd.). Mali ulazni signal može uzrokovati više šuma, a preveliki ulazni signal može dovesti do izobličenja zvuka. Preporuča se ostaviti kontrolu glasnoće uređaja za reprodukciju u središnjem položaju.*
- *Glasnoća se može razlikovati ovisno o izvoru ili načinu rada.*

UPOTREBA AUDIO AUX OUT / SLUŠALICE

Možete spojiti stereo slušalice ili slušalice na Ø3,5 mm AUX OUT priključak. Zvučnici će se tada isključiti. Možete spojiti vanjsko pojačalo ili aktivnu zvučnu kutiju na isti audio izlaz kako biste osigurali veću glasnoću.

- *BT i USB / microSD izvori pružaju stereo zvuk i za zvučnike i za slušalice.*

EQ - ZVUK

Pritiskom na tiskvu **EQ** proizvodi se dublji zvuk koji možete ponovno isključiti pritiskom na tiskvu. Ova funkcija nije dostupna u načinu rada radija i AUX.

ČIŠĆENJE

Prije čišćenja uklonite kabel za punjenje. Očistite plastični poklopac uređaja suhom, mekom krpom. Nemojte koristiti agresivna sredstva za čišćenje! Nemojte dopustiti da tekućina uđe u uređaj ili u konektore.

RJEŠAVANJE PROBLEMA

Ako se otkrije kvar, isključite uređaj i odspojite ga iz punjača. Pokušajte ga kasnije ponovo uključiti. Ako se problem nastavi, pregledajte sljedeći popis. Ovaj vam vodič može pomoći u dijagnosticiranju problema ako je uređaj ispravno povezan. Ako je potrebno, posavjetujte se sa stručnjakom!

Aparat ne radi

- Radio nije uključen ili nije odabran ispravan izvor.
 - *Provjerite postavke prekidača VOLUME (VOL) i MODE (M).*
- Baterija se ispraznila.
 - *Provjerite radi li punjač ispravno i je li utikač ispravno umetnut u uređaj i punjač.*
- Glasnoća je postavljena na nulu.
- Okrenite kontrolu VOLUME udesno.

Reprodukcija sa željenog izvora ne radi

- BT ili USB / microSD uređaj za pohranu nije pravilno spojen
 - *Provjerite uparivanje mobilnog uređaja i radija.*
 - *Provjerite sadržaj i funkcionalnost pohrane podataka pomoću računala.*
 - *Provjerite točno ugađanje radio stanice.*
 - *Provjerite je li vanjski uređaj "AUX IN" u načinu reprodukcije.*

FM band	87,5-108,0 MHz / mono
AM band	530-1600 kHz
File formats	MP3/WMA/FLAC/APE
File sytem	FAT32, max.16 GB
BT version	5.0, EDR, A2DP / 10m max.
Power output	2 x 5 Watt max.
Speakers	2 x 63 mm / 4 Ohm
S/N	≥ 66 dB
THD	< 3%
Frequency range	80 - 20.000 Hz
Inputs / Sources	BT/USB-C/microSD/AUX/AM-FM
Output / Headphones	3,5 mm stereo
Battery type	18650 Li-ion
Rechargeable battery	~3.000 mAh / 3.7 V
Operation time	~22 h
Charging time	~5 h
Power for charge	USB-C 5 V $\overline{=}$ / 1000 mA max.
T operation	0°C...+35 °C
Dimensions / Weight	227 x 133 x 102 mm / 770 g

Producer / gyártó / výrobca / producător / proizvođač / výrobce / proizvođač / producent:
SOMOGYI ELEKTRONIC • H – 9027 • Győr, Gesztenyefa út 3. • www.somogyi.hu

Distribútor: **SOMOGYI ELEKTRONIC SLOVENSKO s. r. o.**
Ul. gen. Klapku 77, 945 01 Komárno, SK • Tel.: +421/0/35 7902400 • www.somogyi.sk

Distribuitoar: **S.C. SOMOGYI ELEKTRONIC S.R.L.**
J12/2014/13.06.2006 C.U.I.: RO 18761195
Cluj-Napoca, județul Cluj, România, Str. Prof. Dr. Gheorghe Marinescu, nr. 2, Cod poștal: 400337
Tel.: +40 264 406 488, Fax: +40 264 406 489 • www.somogyi.ro

Uvoznik za SRB: **ELEMENTA d.o.o.**
Jovana Mikića 56, 24000 Subotica, Srbija • Tel:+381(0)24 686 270 • www.elementa.rs
Zemlja uvoza: Mađarska • Zemlja porekla: Kina • Proizvođač: Somogyi Elektronik Kft.

Uvoznik za HR: **ZED d.o.o.**
Industrijska c. 5, 10360 Sesvete, Hrvatska • Tel: +385 1 2006 148 • www.zed.hr
Uvoznik za BiH: **DIGITALIS d.o.o.**
M.Spahe 2A/30, 72290 Novi Travnik, BiH • Tel: +387 61 095 095 • www.digitalis.ba
Proizvođač: Somogyi Elektronik Kft, Gesztenyefa ut 3, 9027 Gyor, Mađarska

