

**instruction manual
eredeti használati utasítás
návod na použitie
manual de utilizare
uputstvo za upotrebu
návod k použití
uputa za uporabu**



EN -Safety and maintenance / H - Biztonság és karbantartás /
SK - Bezpečnosť a údržba / RO - Siguranță și întreținere /
SRB-MNE - Bezbednost i održavanje / CZ - Bezpečnost a údržba /
HR-BIH - Sigurnost i održavanje

4 – 13

EN -Functions / H - Funkciók / SK - Funkcie / RO - Funcții /
SRB-MNE - Funkcije / CZ - Funkce / HR-BIH - Funkcije

14 – 25



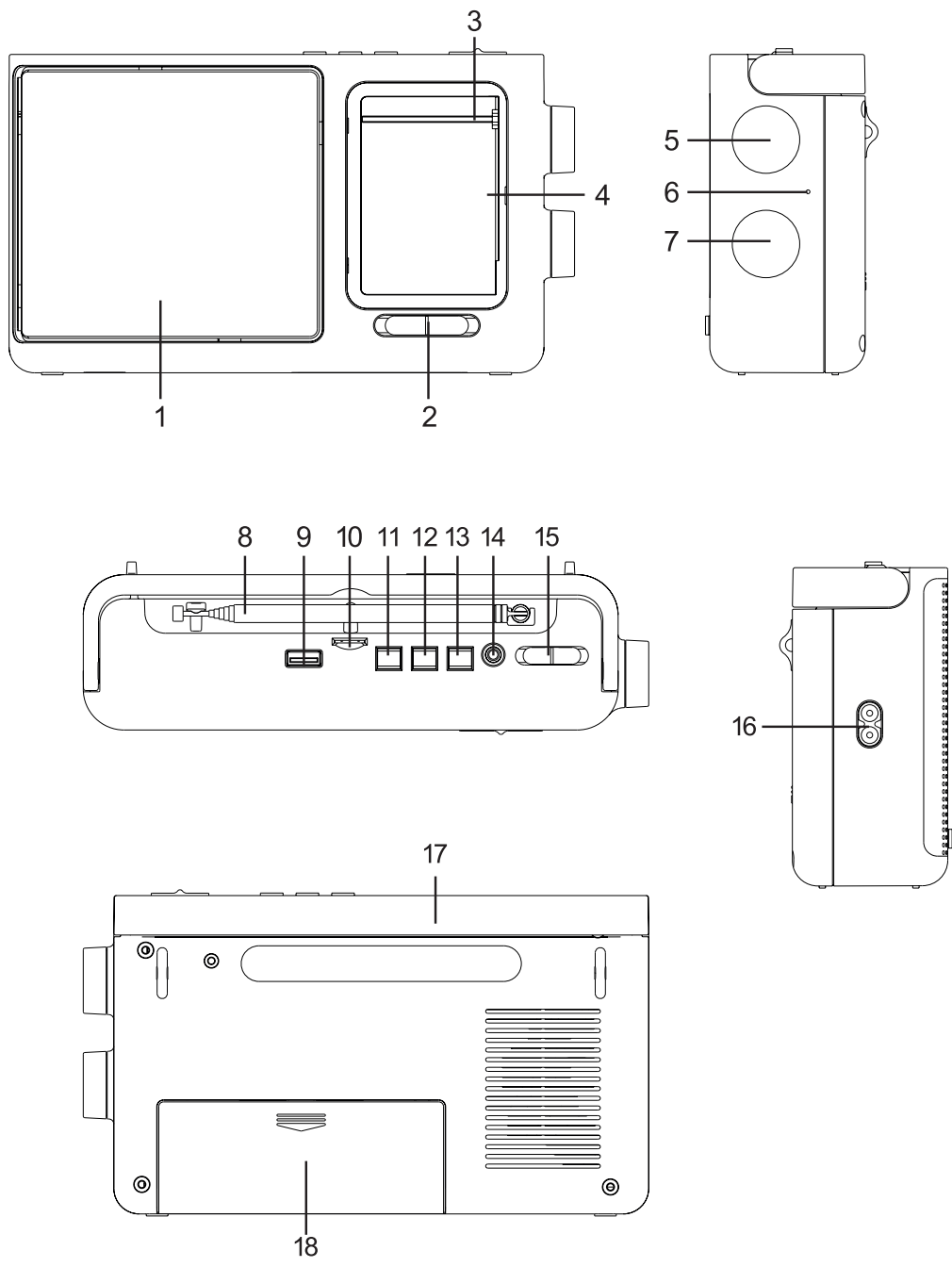

	EN	H	SK	RO
	STRUCTURE (Figure 1.)	FELÉPÍTÉS (1. ábra)	ŠTRUKTÚRA (1. obrázok)	STRUCTURĂ (fig. 1.)
1.	SPEAKER	hangszóró	reproduktor	difuzor
2.	BAND	hullámsáv váltó	prepínač pásma	schimbare bandă
3.	POINTER	mutató	ručička	indicator
4.	SCALA	rádió skála	škála rozhlasu	scală radio
5.	VOLUME	hangerő-szabályozó	regulátor hlasitosti	potențiometr
6.	CHARGE	töltés jelző LED	LED kontrolka nabijania	LED indicare încărcare
7.	TUNING	rádióállomás kereső	ladenie	căutare posturi
8.	ANTENNA	teleszkópos antenna	teleskopická anténa	anténă telescopică
9.	USB	USB aljzat	USB zásuvka	soclu USB
10.	TF	microSD foglalat	microSD zásuvka	soclu microSD
11.	⏪ REW	léptetés vissza	krok vzad	pas înapoi
12.	▶ PLAY	lejátszás / szünet	prehrávanie / pauza	redare/pauză
13.	⏩ FWD	léptetés előre	krok vpred	pas înainte
14.	PHONES	∅3,5mm fülhallgató aljzat	∅3,5 mm výstup pre slúchadlá	soclu căști ∅3,5mm
15.	FUNCTION	RADIO / BT / USB / microSD	RADIO / BT / USB / microSD	RADIO / BT / USB / microSD
16.	AC IN	230V~/50Hz töltő aljzat	230 V~ / 50 Hz nabijacia zásuvka	soclu încărcare 230V~/50Hz
17.	HANDLE	hordfűl	držiak	măner
18.	BATTERY	elemtartó fedele	kryt puzdra na batérie	capac suport baterii

	SRB-MNE	CZ	HR-BIH
	SASTAVNI DELOVI (1. skica)	POPIS (1. schéma)	DIJELOVI UREDAJA (Slika 1.)
1.	zvučnik	reproduktor	zvučnik
2.	odabir talasne dužine	volba vlnových pásem	BAND
3.	pokazivač	ukazatel	pokazivač
4.	skala	stupnice rozhlasových stanic	radijska skala
5.	jačina zvuka	regulace hlasitosti	kontrola zvuka
6.	LED indikator punjenja	LED diody signalizující stav nabití	LED indikator za punjenje
7.	biranje radio stanice	vyhledávání rozhlasových stanic	radio pretraga
8.	teleskopska antena	teleskopická anténa	antena
9.	USB utičnica	slot pro USB	USB utor
10.	ležište za microSD karticu	slot pro microSD	utor za TF karticu
11.	korak nazad	vyhledávání zpět	pomjeranje unazad
12.	reprodukcija / pauza	přehrávání / pauza	reprodukcija /pauza
13.	korak napred	vyhledávání dopředu	pomjeranje naprijed
14.	∅3,5mm utičnica za slušalice	zásuvka pro sluchátka ∅3,5 mm	priključak za slušalice
15.	RADIO / BT / USB / microSD	RÁDIO / BT / USB / microSD	RADIO / BT / USB / microSD
16.	230V~/50Hz utičnica za punjenje	zásuvka pro nabíjení 230V~/50Hz	ulaz za napajanje
17.	ručica	držadlo k přenášení	ručka
18.	poklopac baterije	kryt schránky na baterie	odjeljak za baterije

EN multimedia radio

IMPORTANT SAFETY INSTRUCTIONS

READ THE INSTRUCTION MANUAL CAREFULLY BEFORE USE AND RETAIN IT FOR LATER REFERENCE!

WARNINGS

- Before using the product for the first time, please read the instructions for use below and retain them for later reference. The original instructions were written in the Hungarian language. • This appliance may only be used by persons with impaired physical, sensory or mental capabilities, or lacking in experience or knowledge, as well as children from the age of 8, if they are under supervision or have been given instruction concerning use of the appliance by a person responsible for their safety and they have understood the hazards associated with use. Children should not be allowed to play with the unit. Children from the age of 8 may only clean or perform user maintenance on the appliance under supervision. Children below the age of 8 years should be kept away from the appliance, and its power cable.
- After use (charging), turn off the device and unplug it from the mains! • Do not cover the device, when locating it, ensure free flow of air! Covering the unit may cause overheating, risk of fire and electric shock! • The features, the installed applications, the operation system of the wirelessly connected external BT device might cause malfunction in the operation, which is not the defect of the device. • Due to compressed files, applied compression program and USB/microSD memory quality, improper operation may occur, which is not the shortage of the device. • Playing of supported files is not granted in all case, since it can be affected by software and hardware conditions which are independent from the manufacturer. Playing of copyrighted DRM files is not granted! • There may be differences between the audio files in their volume and quality, due to their different parameters.
- Manufacturer is not reliable for the lost or damaged data, etc., even if it happened while using this product. It is recommended to make a backup file to your personal computer about the data, tracks, etc., stored on the connected memory device. • Do not connect a mobile phone to the USB socket for charging purposes! • It is not recommended using USB memory cards larger than 32 GB because your handling may slow down or get stuck. It only stores playable files on external memory, the presence of foreign data / files can slow down the operation or cause confusion. • Immediately turn off the unit if there are any defects, and contact a professional! Many disorders (no sound, unpleasant smell, foreign objects in the product, etc.) can be easily detected. • It is forbidden to touch it inside through the openings with hand or with a tool, or placing any kind of foreign objects inside it! • Due to the presence of the mains voltage comply with the usual rules to protect life! It is forbidden to touch the unit or the connection cable with wet hands! In case of any damage of the power cable, power off the unit immediately!
- The appliance should be located so as to allow easy access and removal of the power plug! Lead the power cable so as to prevent it from being pulled out accidentally or tripped over! Do not lead the power cable under carpets, doormats etc.! • Speakers contain magnets, so do not place such objects near them which are sensitive to magnetic field (e.g.: credit card, cassette, compass ...). • The appliance may only be connected to 230 V ~/50 Hz, second touch protection class electric wall outlets! • Do not expose the device to splashing water and do not place objects, filled with liquids e.g.: glass on it! Open source of flame, like lit candle cannot be placed onto the unit! • Do not attempt to disassemble or modify the unit or its accessories, because it can cause fire, accident or electric shock! • Protect it from dust, humidity, liquids, heat, dampness, frost, shock and direct thermal radiation or sunshine! Use only indoor, in dry circumstances! • There is no warranty for the failures, resulting from improper installation or irresponsible use. • Somogyi Elektronik Ltd. certifies, that this radio-equipment conforms to 2014/53/ EU directive. Full text of EU Certification of Conformity is available at the following address: somogyi@somogyi.hu • Due to continuous improvements the design and specifications may change without any prior notice. • The actual instruction manual can be downloaded from www.somogyi.hu website. • We don't take the responsibility for printing errors and apologize if there's any



This product is not a toy. Due to risk of electric shock, keep out of reach of children.



Caution: Risk of electric shock!

Do not attempt to disassemble or modify the unit or its accessories. In case any part is damaged, immediately power off the unit and seek the assistance of a specialist.



In the event that the power cable should become damaged, it should only be replaced by the manufacturer, its service facility or similarly qualified personnel.



To prevent possible hearing damage, do not listen at high volume levels for long periods.



Waste equipment must be collected and disposed separately from household waste because it may contain components hazardous to the environment or health. Used or waste equipment may be dropped off free of charge at the point of sale, or at any distributor which sells equipment of identical nature and function. Dispose of the product at a facility specializing in the collection of electronic waste. By doing so, you will protect the environment as well as the health of others and yourself. If you have any questions, contact the local waste management organization. We shall undertake the tasks pertinent to the manufacturer as prescribed in the relevant regulations and shall bear any associated costs arising.



multimédiás táskarádió

FONTOS BIZTONSÁGI UTASÍTÁSOK

OLVASSA EL FIGYELMESEN ÉS ŐRIZZE MEG A KÉSŐBBI FELHASZNÁLÁSHOZ!

FIGYELMEZTETÉSEK

- A termék használatba vétele előtt, kérjük olvassa el az alábbi használati utasítást és őrizze is meg. Az eredeti leírás magyar nyelven készült. • Ezt a készüléket azok a személyek, akik csökkent fizikai, érzékelési vagy szellemi képességekkel rendelkeznek, vagy akiknek a tapasztalata és a tudása hiányzik, továbbá gyermekek 8 éves kortól csak abban az esetben használhatják, ha az felügyelet mellett történik, vagy a készülék használatára vonatkozó útmutatást kapnak, és megértik a biztonságos használatból eredő veszélyeket. Gyermekek nem játszhatnak a készülékkel. Gyermekek kizárólag felügyelet mellett végezhetik a készülék tisztítását vagy felhasználói karbantartását. Kicsomagolás után győződjön meg róla, hogy a készülék nem sérült meg a szállítás során. Tartsa távol a gyermekeket a csomagolástól, ha az zacskót vagy más veszélyt jelentő összetevőt tartalmaz!
- A használat (töltés) befejezése után kapcsolja ki és húzza ki a hálózathoz a csatlakozódugót! • Ne takarja le a készüléket, elhelyezésekor biztosítsa a levegő szabad áramlását! Letakarása túlmelegedést, tűzveszélyt, áramütést okozhat! • A vezeték nélkül csatlakoztatott külső BT eszköz jellemzői, telepített alkalmazásai, operációs rendszere okozhat olyan téves működést, amely nem a készülék hiányossága. • A tömörített fájljoktól, az alkalmazott tömörítőprogramtól és az USB/microSD memória minőségéből adódóan előfordulhat olyan téves működés, amely nem a készülék hiányossága. • A támogatott fájlok lejátszása sem garantált minden esetben, mert azt befolyásolhatja a gyártótól független szoftveres és hardveres körülmények. Nem garantált a szerzői jogvédett DRM fájlok lejátszása! • A különböző audio fájlok hangereje és hangminősége között különbség lehet azok eltérő paramétereiből adódóan. • Az elvesztett vagy megsérült adatokért stb. a gyártó nem vállal felelősséget, még akkor sem, ha az adatok stb. e termék használata közben vesznek el. Előzőleg javasolt biztonsági másolatot készíteni a csatlakoztatott adathordozón található adatokról, műsorszámokról a személyi számítógépére. • Ne csatlakoztasson töltési céllal mobilkészüléket az USB aljzathoz! • Nem ajánljuk 32GB-nál nagyobb USB memória alkalmazását, mert kezelése lelassulhat, akadozhat. Csak a lejátszható fájlokat tárolja a külső memórián, idegen adatok/fájlok jelenléte lelassíthatja a működést vagy zavart okozhat. • Azonnal kapcsolja ki a készüléket, ha bármilyen hibát észlel, és forduljon szakemberhez! Számos rendellenesség (nincs hang, kellemetlen szag, idegen

tárgy a készülékben, stb.) könnyen észlelhető. • Tilos a nyílásokon át kézzel vagy eszközzel bele nyúlni vagy bármilyen idegen tárgyat bele helyezni! • A hálózati feszültség jelenléte miatt tartsa be a szokásos életvédelmi szabályokat! Nedves kézzel tilos a készülék vagy a csatlakozókábel megérintése! A készülék vagy a hálózati csatlakozókábel megsérülése esetén azonnal áramtalanítsa a készüléket! • A készüléket úgy helyezze el, hogy a csatlakozódugó könnyen hozzáférhető, kihúzható legyen! Úgy vezesse a csatlakozókábelt, hogy az véletlenül ne húzódhasson ki, illetve ne botolhasson meg benne senki! Ne vezesse a csatlakozókábelt szőnyeg, lábtörő, stb. alatt! • A hangsugárzók mágneseket tartalmaznak, ezért ne helyezze közelükbe az erre érzékeny termékeket (pl. hitelkártya, magnókazetta, iránytű...) • Csak 230V~/50Hz feszültségű, második érintésvédelmi osztályú csatlakozóaljzatba szabad csatlakoztatni! • A készüléket ne érje fröccsenő víz, és ne tegyen folyadékkal töltött tárgyakat, pl. poharat a készülékre! Nyílt lángforrás, mint égő gyertya, nem helyezhető a készülékre! • Ne szedje szét, ne alakítsa át a készüléket, mert tüzet, balesetet vagy áramütést okozhat! • Óvja portól, párától, folyadéktól, hőtől, nedvességtől, fagytól és ütődéstől, valamint a közvetlen hő- vagy napsugárzástól! Kizárólag száraz, beltéri körülmények között használható! • A nem rendeltetésszerű üzembe helyezés vagy szakszerűtlen kezelés a jótállás megszűnését vonja maga után. • A Somogyi Elektronik Kft. igazolja, hogy e rádió-berendezés megfelel a 2014/53/EU irányelvnek. Az EU Megfelelőségi Nyilatkozat elérhető a következő címen: somogyi@somogyi.hu • A folyamatos továbbfejlesztések miatt műszaki adat és a dizájn előzetes bejelentés nélkül is változhat. • Az aktuális használati utasítás letölthető a www.somogyi.hu weboldáról. • Az esetleges nyomdahibákért felelősséget nem vállalunk, és elnézést kérünk.



A termék nem játék, gyermek kezébe ne kerüljön!



Áramütésveszély! Tilos a készülék vagy tartozékainak szétszerelése, átalakítása! Bármely rész megsérülése esetén azonnal áramtalanítsa és forduljon szakemberhez.



Ha a hálózati csatlakozóvezeték megsérül, akkor a cserét kizárólag a gyártó, annak javító szolgáltatója vagy hasonlóan szakképzett személy végezheti el!



Az esetleges halláskárosodás megelőzése érdekében ne hallgassa nagy hangerővel hosszabb időn keresztül!



A hulladékká vált berendezést elkülönítetten gyűjtse, ne dobja a háztartási hulladékba, mert az a környezetre vagy az emberi egészségre veszélyes összetevőket is tartalmazhat! A használt vagy hulladékká vált berendezés térítésmentesen átadható a forgalmazás helyén, illetve valamennyi forgalmazónál, amely a berendezéssel jellegében és funkciójában azonos berendezést értékesít. Elhelyezheti elektronikai hulladék átvételére szakosodott hulladékgyűjtő helyen is. Ezzel Ön védi a környezetét, embertársai és a saját egészségét. Kérdés esetén keresse a helyi hulladékkezelő szervezetet. A vonatkozó jogszabályban előírt, a gyártóra vonatkozó feladatokat vállaljuk, az azokkal kapcsolatban felmerülő költségeket viseljük. Tájékoztatás a hulladékkezelésről: www.somogyi.hu



multimediálne prenosné rádio

DÔLEŽITÉ BEZPEČNOSTNÉ UPOZORNENIA

POZORNE SI PREČÍTAJTE TENTO NÁVOD NA OBSLUHU A USCHOVAJTE HO PRE BUDÚCE POUŽITIE!

UPOZORNENIA

• Pred použitím si pozorne prečítajte tento návod na použitie a uschovejte ho. Tento návod je preklad originálneho návodu. • Spotrebič nie je určený na používanie osobami so zníženými fyzickými, zmyslovými alebo mentálnymi schopnosťami, alebo s nedostatkom skúseností a vedomostí, vrátane detí od 8 rokov, používať ho môžu len po- kiaľ im osoba zodpovedá za ich bezpečnosť, poskytuje dohľad alebo ich poučí o používaní spotrebiča a pochopia nebezpečenstvá pri používaní výrobku. Deti by mali byť pod dohľadom, aby sa so spotrebičom nehrali. Čistenie alebo údržbu výrobku môžu vykonať deti staršie ako 8 rokov len pod dohľadom. Spotrebič a jeho sieťový pripojo-

vací kábel držte mimo dosahu detí mladších ako 8 rokov!

• Po ukončení používania (nabíjania) prístroj vypnite a odpojte od elektrickej siete vytiahnutím napájacieho kábla zo zásuvky! • Prístroj nezakrývajte, umožnite jeho voľné vetranie! Zakrývanie prístroja môže spôsobiť jeho prehriatie, nebezpečenstvo požiaru alebo úrazu elektrickým prúdom! • Charakteristika, nainštalované aplikácie, operačný systém bezdrôtovo pripojeného externého BT prístroja môže spôsobiť chybnú prevádzku, ktorá sa nepovažuje za chybu tohto rádioprijímača. • Komprimované súbory, kompresné programy a rôzna kvalita USB/microSD pamäťových médií môžu spôsobiť chybnú funkciu, ktorá nie je nedostatkom tohto prístroja. • Nie je v každom prípade zaručené prehrávanie ani podporovaných súborov, pretože môžu byť ovplyvnené od výrobcu nezávislými softvérovými a hardvérovými okolnosťami. Prehrávanie DRM súborov s ochranou autorského práva nie sú zaručené! • Môže byť rozdiel medzi hlasitosťou a kvalitou zvuku jednotlivých audio súborov z dôvodu ich rozdielných parametrov. • Výrobca nezodpovedá za stratu alebo poškodenie dát ani v prípade, ak k poškodeniu alebo strate dát došlo pri používaní tohto výrobku. Odporúča sa vyhotovenie záložnej kópie dát, skladieb. • Nepripojte do USB zásuvky mobilné zariadenie za účelom nabíjania! • Neodporúčame používanie USB zdroja väčšieho ako 32 GB, jeho prehrávanie sa môže spomaliť, zasekávať. Dbajte na to, aby sa na externom nosiči nenachádzali cudzie súbory, lebo prehrávanie sa môže spomaliť alebo prerušiť. • V prípade zistenia akejkoľvek poruchy, prístroj okamžite vypnite a obráťte sa na odborníka! Mnohé poruchy (žiadny zvuk, nepríjemný zápach, cudzí predmet v prístroji, atď.) sa dajú ľahko zistiť. • Do zadného otvoru prístroja nesiahajte rukou alebo iným nástrojom, resp. nevrhozte žiadny predmet! • Z dôvodu prítomnosti sieťového napätia vždy dodržiavajte predpisy pre ochranu pred úrazom elektrickým prúdom! Je zakázané sa dotýkať prístroja alebo jeho napájacieho kábla mokrou rukou! V prípade porušenia napájacieho kábla, prístroj okamžite odpojte od elektrickej siete! • Prístroj umiestnite tak, aby jeho napájací kábel bol ľahko prístupný a odpojiteľný od elektrickej siete! Napájací kábel umiestnite tak, aby sa náhodou nevyťahol, alebo aby sa v ňom nikto nezakopol! Napájací kábel neukladajte pod koberec, rohožku, atď.! • Reprodukory obsahujú permanentný magnet, preto neukladajte do ich blízkosti predmety citlivé na magnetické pole (napr. banková karta, kazeta do magnetofónu, kompas...) • Prístroj je dovolené pripojiť iba do zásuvky druhej triedy ochrany s napätím 230V~/50Hz! • Prístroj chráňte pred striekajúcou vodou a neukladajte na neho predmety s vodou, napr. pohár! Na prístroj je zakázané umiestniť predmety s otvoreným ohňom, ako je horiaca sviečka! • Prístroj nerozmontujte a neprerábajte, môže spôsobiť požiar, úraz elektrickým prúdom! • Prístroj chráňte pred prachom, parou, tekutinou, teplom, vlhkosťou, mrazom a nárazom, a priamym tepelným a slnečným žiarením! Používajte ho iba v suchom vnútornom prostredí! • Záruka je vylúčená z poškodení, vzniknutých z nezodpovednej, neodbornej inštalácie a používania prístroja • Somogyi Elektronik Slovensko s.r.o potvrdzuje, že rádioprijímač je v súlade so smernicou 2014/53/EU. Celý text vyhlásenia o zhode EU je dostupný na adrese: somogyislovensko@somogyi.sk • Z dôvodu neustáleho vývoja technické údaje a dizajn prístroja sa môžu meniť bez predošlého oznámenia. • Aktuálny návod na použitie si môžete stiahnuť z webovej stránky www.somogyi.sk. • Za prípadné tlačové chyby nezodpovedáme a ospravedlňujeme sa za ne.



Tento výrobok nie je hračka! Kvôli riziku úderu elektrickým prúdom nedovoľte deťom, aby sa hrali s výrobkom!



Nebezpečenstvo úrazu prúdom! Rozoberať, prerábať prístroj alebo jeho súčasť je prísne zakázané! V prípade akéhokoľvek poškodenia prístroja alebo jeho súčastí okamžite ho odpojte od elektrickej siete a obráťte sa na odborný servis!



Ak sa poškodí pripojovací kábel, výmenu zverte výlučne výrobcovi, splnomocnenej osobe výrobcu, alebo inému odborníkovi!



Počúvanie zariadenia pri vysokej hlasitosti počas dlhšiu neprerušenu dobu môže viesť k trvalému poškodeniu sluchu!



Hlasitosť nastavte tak, aby ste počuli vlastný, normálny hlas, aj keď počúvate hudbu zo slúchadiel. Výrobok nevyhadzujte do bežného domového odpadu, separujte oddelene, lebo môže obsahovať súčiastky nebezpečné na životné prostredie alebo aj na ľudské zdravie! Za účelom správnej likvidácie výrobku

odovzdajte ho na mieste predaja, kde bude prijatý zdarma, respektíve u predajcu, ktorý predáva identický výrobok vzhľadom na jeho ráz a funkciu. Výrobok môžete odovzdať aj miestnej organizácii zaoberajúcej sa likvidáciou elektroodpadu. Tým chránite životné prostredie, ľudské a teda aj vlastné zdravie. Prípadné otázky Vám zodpovie Váš predajca alebo miestna organizácia zaoberajúca sa likvidáciou elektroodpadu.

RO

radio portabil cu multimedia

**INSTRUCȚIUNI IMPORTANTE PRIVIND SIGURANȚA
CITIȚI MĂNUALUL CU ATENȚIE ȘI PĂSTRAȚI-L ÎNTR-UN LOC ACCESIBIL PENTRU UTILIZARE ULTERI-
OARĂ!**

ATENȚIONĂRI

• Înainte de utilizarea produsului vă rugăm să citiți instrucțiunile de utilizare de mai jos și păstrați-le într-un loc accesibil. Manualul original a fost redactat în limba maghiară. • Acest aparat nu este destinat utilizării de către persoane cu capacități fizice, senzoriale sau mentale diminuate, ori de către persoane care nu au experiență sau cunoștințe suficiente (inclusiv copii), copiii peste 8 ani pot utiliza aparatul în cazul în care sunt supravegheați de către o persoană care răspunde de siguranța lor sau sunt informați cu privire la funcționarea aparatului în condiții de siguranță și au înțeles ce pericole pot rezulta din utilizarea necorespunzătoare. În cazul copiilor supravegherea este recomandabilă pentru a evita situațiile în care copiii se joacă cu aparatul. Curățarea sau utilizarea produsului de către copii este permisă numai după vârsta de 8 ani și numai cu supravegherea unui adult. Copii sub 8 ani trebuie ținute departe de acest aparat și de cablul de conectare la rețea!

• După utilizare (încărcare) opriți aparatul și scoateți ștecherul din priză de rețea! • Nu acoperiți și la așezare asigurați fluxul liber al aerului! Acoperirea poate cauza supraîncălzire, pericol de incendiu, electrocutare! • Caracteristicile echipamentului extern conectat prin BT, aplicațiile instalate ori sistemul de operare al acestuia pot cauza funcționare anormală, care însă nu indică o defecțiune la produs. • Fișierele comprimate, programul de compactare utilizat și calitatea sursei de memorie USB/microSD pot cauza o funcționare defectuoasă, care însă nu indică o defecțiune a aparatului. • Redarea fișierelor compatibile nu este garantată în toate cazurile, deoarece poate fi influențată de condițiile software și hardware, independent de producător. Nu garantăm redarea fișierelor de tip DRM, protejate de drepturi de autor! • Pot apărea diferențe în volumul și calitatea sunetului la diferite fișiere audio, datorită parametrilor diferiți ai acestora. • Producătorul nu-și asumă responsabilitatea pentru eventuala pierdere sau deteriorare a datelor, chiar dacă s-a întâmplat în timpul utilizării acestui aparat. Recomandăm să efectuați o copie de siguranță a datelor Dvs. pe calculator. • Nu conectați de soclu USB telefon mobil sau alt echipament cu scopul de a-l încărca! • Nu recomandăm utilizarea unei memorii USB mai mari de 32 GB, deoarece controlul și funcționarea se pot încetini. Pe memoria externă păstrați doar fișiere ce se pot reda, prezența datelor/fișierelor diferiți pot încetini funcționarea ori pot produce interferențe. • Dacă sesizați orice eroare în funcționare opriți imediat aparatul și adresați-vă unei persoane calificate! Multe anomalii (lipsa sunetului, miros neplăcut, obiect străin în dispozitiv etc.) pot fi detectate ușor. • Este interzis să introduceți mâna sau vreun obiect străin în interiorul aparatului prin deschiderile acestuia! • Datorită prezenței tensiunii de rețea, vă rugăm respectați standardele de protecție a vieții! Este interzisă atingerea aparatului și a cablurilor cu mâna udă! Dacă constatați deteriorarea aparatului sau a cablului de alimentare, scoateți imediat produsul de sub tensiunea de rețea! • Așezați echipamentul în așa fel, încât fișa cablului de alimentare să fie ușor accesibilă! Conduceți cablul în așa fel, încât să nu poată fi extrasă din greșeală și să nu se împiedice nimeni de cablu! Nu conduceți cablul sub covor, preș, etc! • Difuzoarele conțin magneți, de aceea nu așezați în apropierea lor obiecte sensibile la câmp electromagnetic (de ex. card de credit, casetă, busolă...) • Se conectează doar la o priză standard cu împământare, de tensiunea 230V~/50Hz! • Protejați aparatul de stropirea cu apă și nu așezați pe acesta obiecte umplute cu lichide, de ex. pahar cu apă!! Nu așezați sursă de flacără deschisă, de ex. lumânare aprinsă pe aparat! • Nu desfaceți și nu modificați aparatul, pentru că poate provoca incendiu, accidentare sau electrocutare! • Protejați aparatul de praf, aburi, lichide, căldură, umezeală, îngheț, lovături, radiații termice sau solare directe! Poate fi utilizat doar în interior, în mediu uscat! • Exploatarea nepotrivită sau neconformă va atrage anularea condițiilor garanțiale. • Somogyi Elektronik Kft declară că aparatul de tip radio este conform cu directivele standardului 2014/53/EU. Textul integral al declarației

de conformitate este accesibilă pe adresa: www.somogyi.ro. • Datorită îmbunătățirii continue a produselor, unele date tehnice sau de design pot fi modificate fără o înștiințare prealabilă. • Actualul manual de utilizare poate fi descărcat de pe pagina www.somogyi.ro. • Nu ne asumăm răspunderea pentru eventualele greșeli tipografice și ne cerem scuze în acest sens



Acest produs nu este o jucărie! Din cauza riscului de electrocutare nu lăsați copiii să se joace cu el!
Pericol de electrocutare!



Niciodată nu demontați, modificați aparatul sau componentele lui! În cazul deteriorării oricărei părți al aparatului întrerupeți imediat alimentarea aparatului și adresați-vă unui specialist!



Dacă se constată deteriorarea cablului de alimentare schimbarea lui poate fi efectuată de către fabricant, un prestator de servicii al acestuia sau un specialist cu cunoștințe adecvate!



Pentru prevenirea eventualelor daune auditive, nu utilizați căștile la volum ridicat pentru o perioadă lungă de timp!



Colectați în mod separat echipamentul devenit deșeu, nu-l aruncați în gunoiul menajer, pentru că echipamentul poate conține și componente periculoase pentru mediul înconjurător sau pentru sănătatea omului! Echipamentul uzat sau devenit deșeu poate fi predat nerambursabil la locul de vânzare al acestuia sau la toți distribuitorii care au pus în circulație produse cu caracteristici și funcționalități similare. Poate fi de asemenea predat la punctele de colectare specializate în recuperarea deșeurilor electronice. Prin aceasta protejați mediul înconjurător, sănătatea Dumneavoastră și a semenilor. În cazul în care aveți întrebări, vă rugăm să luați legătura cu organizațiile locale de tratare a deșeurilor. Ne asumăm obligațiile prevederilor legale privind producătorii și suportăm cheltuielile legate de aceste obligații.



multimedijski prenosni radio

BITNE BEZBEDNOSNE ODREDBE

PAŽLJIVO PROČITAJTE I SAČUVAJTE ZA DALJU UPOTREBU!

NAPOMENE

- Pre prve upotrebe pročitajte ovo uputstvo i sačuvajte ga. Originalno uputstvo je pisano na mađarskom jeziku.
- Ovaj uređaj nije predviđen za upotrebu licima sa smanjenom mentalnom ili psihofizičkom mogućnošću, odnosno neiskusnim licima uključujući i decu, deca starije od 8 godina smeju da rukuju ovim uređajem samo u prisustvu odrasle osobe ili da su upućeni u bezbedno rukovanje i svesni su svih opasnosti pri radu. Deca se ne smeju igrati sa ovim proizvodom. Čišćenje i održavanje ovog proizvoda deca starija od 8 godina smeju da rade samo uz nadzor odrasle osobe. Decu mlađu od 8 godina držite dalje od ovog proizvoda i njegovog strujnog kabela, utikača!
- Nakon upotrebe (punjenja) izvucite mrežni kabl iz struje! • Ne prekrivajte uređaj u toku rada, treba obezbediti dovoljno prostora za ventilaciju! Prekrivanje može da prouzrokuje pregrevanje, požar ili strujni udar! • Greške prilikom BT komunikacije mogu prouzrokovati aplikacije ili operativni sistem povezanog uređaja ali to ne ukazuje na grešku uređaja. • Iz razloga kompresije fajlova ili kvaliteta USB/microSD memorije mogu se desiti greške pri reprodukciji koje ne ukazuju na grešku uređaja. • U pojedinim slučajevima nije garantovana reprodukcija ni podržanih fajlova, na reprodukciju mogu da utiču nezavisni faktori na koje proizvođač nema uticaja. Nije garantovana reprodukcija autorski zaštićenih DRM fajlova! • Jačina zvuka audio fajlova može biti različita u zavisnosti od parametara i programa sa kojim su kreirani. • Za izgubljene ili oštećene podatke proizvođač ne odgovara, ni u tom slučaju ako se gubitak ili oštećenje podataka desio upotrebom ovog uređaja. Preporučuje se stvaranje sigurnosnih kopija na računaru. • Ne povezujte uređaje na USB utičnicu radi punjenja akumulatora uređaja! • Ne preporučuje se upotreba većih memorija od 32GB, one mogu da usporu rad i čitanje podataka. Na memoriji držite

samo fajlove koje želite slušati, strani fajlovi mogu znatno da uspore očitavanje podataka sa memorija. • U slučaju bilo koje nepravilnosti ili oštećenja, odmah isključite uređaj, greške mogu biti lako uočljive (nema zvuka, neprijatan miris, strano telo u uređaju itd.). • Zabranjeno je bilo kakav predmet gurati kroz otvore u uređaj! • Zbog prisustva mrežnog napona, držite se standardnih mera zaštite! Vlažnim, mokrim rukama ne dodirujte uređaj ni priključni kabel! U slučaju fizičkog oštećenja uređaja ili priključnog kabla odmah isključite uređaj iz struje! • Uređaj tako postavite da priključni kabel uvek bude lako dostupan i da ne smeta nogama. Priključni kabel ne sprovedite ispod tepiha! • Zvučnici sadrže magnete, ne postavljajte ih blizu predmeta koji su osetljivi na magnetna polja (kreditne kartice, audio video kasete, kompas ...) • Uređaj priključujte samo u uzemljene strujne utičnice 230V~/50Hz! • Uređaj štiti od prskajuće vode, ne postavljajte ga u blizini posuda sa tečnošću! Ne postavljajte ništa sa otvorenim plamenom u blizini uređaja (sveća itd.)! • Ne rastavljajte i ne prepravljajte uređaj, opasnost od požara i strujnog udara! • Uređaj štiti od prašine, tečnosti, toplote, vlage, smrzavanja, udaraca i direktnog uticaja sunca! Upotrebljivo isključivo u suvim zatvorenim prostorijama! • Nepropisno rukovanje i nenamenska upotreba može da dovede do kvarova i gubljenja garancije. • Somogyi Elektronik Kft. potvrđuje da je ovaj uređaj usklađen sa EU direktivom 2014/53/EU. Kompletnu deklaraciju o usaglašenosti možete potražiti na adresi: somogyi@somogyi.hu • Iz razloga konstantnog razvoja i poboljšavanja kvaliteta promene u karakteristikama i dizajnu mogu se desiti i bez najave. • Aktuelno uputstvo za upotrebu možete pronaći na adresi www.somogyi.hu. • Za eventualne štamparske greške ne odgovaramo i unapred se izvinjavamo.



Ovaj proizvod nije igračka! Zbog opasnosti od strujnog udara ne davati deci da se igraju snijim!



Opasnost od strujnog udara!

Zabranjeno rastavljati uređaj i njegove delove prepravljati! U slučaju bilo kojeg kvara ili oštećenja, odmah isključite uređaj i obratite se stručnom licu!



Ukoliko se ošteti priključni kabel, zamenu može da izvrši samo ovlašćeno lice uvoznika ili slična kvalifikovana osoba!



Radi sprečavanja oštećenja sluha na slušajte duže vreme preglasnu muziku!



Uređaje kojima je istekao radni veka sakupljajte posebno, ne mešajte ih sa komunalnim otpadom, to oštećuje životnu sredinu i može da naruši zdravlje ljudi i životinja! Ovakvi se uređaji mogu predati na reciklažu u prodavnicama gde ste ih kupili ili prodavnicama koje prodaju slične proizvode. Elektronski otpad se može predati i određenim reciklažnim centrima. Ovim štiti okolinu, svoje zdravlje i zdravlje svojih sunarodnika. U slučaju nedoumica kontaktirajte vaše lokalne reciklažne centre. Prema važećim propisima prihvatamo i snosimo svu odgovornost.



CZ multimedialní přenosné rádio

DŮLEŽITÉ BEZPEČNOSTNÍ POKYNY

TYTO POKYNY SI POZORNĚ PŘEČTĚTE A USCHOVEJTE PRO DALŠÍ POUŽITÍ!

BEZPEČNOSTNÍ UPOZORNĚNÍ

• Před uvedením produktu do provozu si přečtěte návod k používání a pak si jej uschovejte. Původní popis byl vyhotoven v maďarském jazyce. • Tento přístroj smí osoby se sníženými fyzickými, smyslovými nebo duševními schopnostmi, dále osoby, které nemají příslušné zkušenosti a znalosti, respektive děti ve věku od 8 let používat výhradně v případě, kdy jsou pod dozorem dospělé osoby nebo jestliže byly poučeny o bezpečném používání přístroje a porozuměly nebezpečím spojeným s používáním. Je zakázáno, aby si s přístrojem hrály děti. Čištění nebo běžnou údržbu přístroje smí děti vykonávat až ve věku od 8 let, a to pod dozorem. Přístroj a síťový přírodní kabel nenechávejte v dosahu dětí mladších 8 let!

• Po skončení používání (nabíjení) přijímač vypněte a zástrčku napájecího kabelu odpojte ze zásuvky elek-

trické sítě! • Přijímač nikdy nezakrývejte, při umístění zajistěte volné proudění vzduchu! Zakrytí přijímače může způsobit přehřátí, nebezpečí požáru, zásah elektrickým proudem! • Specifické parametry externího zdroje zapojeného prostřednictvím bezdrátové funkce BT, nainstalované aplikace a operační systém mohou způsobit takové nesprávné fungování, které však neznamená závadu tohoto přijímače. • Kvalita zkomprimovaných souborů, používaných komprimačních programů a paměťových zdrojů USB/microSD může způsobovat takový chybný provoz, který není závadou tohoto přijímače. • Ani přehrávání podporovaných souborů není zaručeno ve všech případech, protože proces přehrávání může být ovlivněn podmínkami software a hardware, nezávisle na výrobci. Přehrávání souborů typu DRM chráněných autorským právem není zaručeno! • V hlasitosti a kvalitě zvuku různých audio souborů může být zřetelný rozdíl, a to z důvodu odlišných parametrů těchto souborů. • Výrobce nenese odpovědnost za ztracená nebo poškozená data apod., a to ani v případě, když ke ztrátě dat apod. dojde v průběhu používání přijímače. Doporučuje se předem vyhotovit bezpečnostní kopii dat či skladeb uložených na připojeném datovém zdroji a tuto uložit na počítač. • Do USB zásuvky nezapojujte za účelem nabíjení mobilní zařízení! • Nedoporučujeme používat externí paměťové jednotky USB s kapacitou překračující 32 GB, protože mohou způsobovat zpomalení a zamezení přehrávání. Na externí paměťovou jednotku ukládejte jen přehrávané soubory, cizí data/soubory mohou zpomalovat nebo zamezovat přehrávání. • Zjistíte-li jakoukoli závadu, přijímač okamžitě vypněte a kontaktujte odborníka! Mnohé anomálie (není slyšet zvuk, nepříjemný zápach, cizí předmět v přijímači apod.) jsou snadno identifikovatelné. • Je přísně zakázáno zastrkovat do přijímače ruce nebo jakékoli nástroje, respektive do přijímače vkládat jakékoli cizí předměty! • Z důvodu přítomnosti síťového napětí dodržujte standardní bezpečnostní předpisy! Je zakázáno dotýkat se přijímače nebo přívodního kabelu vlhkými rukama! V případě poškození síťového přívodního kabelu přijímač okamžitě odpojte z elektrické sítě! • Přijímač umísťujte vždy tak, aby zástrčka byla snadno přístupná a aby bylo možné ji snadno vytáhnout ze zásuvky elektrické sítě! Přívodní kabel pokládejte vždy tak, aby nebylo možné jeho náhodné vytažení ze zásuvky, respektive aby bylo zamezeno náhodnému zakopnutí o kabel! Nikdy nepokládejte kabel pod koberec, rohožku apod! • Reprodukory obsahují magnety, a proto do blízkosti reproduktorů neumísťujte předměty citlivé na magnetické pole (např. bankovní karty, magnetofonové kazety, kompas...) • Dovoleno je zapojovat výhradně do standardních kontaktních zásuvek s hodnotami napětí 230V~/50Hz! • Přijímač nesmí přijít do kontaktu se stříkající vodou, na přijímač nikdy nepokládejte předměty naplněné vodou, například sklenici! Na přijímač nepokládejte zdroje otevřeného ohně, jakým je například hořící svíčka! • Přijímač nerozebírejte, nijak neupravujte, protože byste tak mohli způsobit požár, úraz nebo zásah elektrickým proudem! • Chraňte před prachem, ovzduším s vysokou relativní vlhkostí, tekutinami, vysokými teplotami, vlhkem, mrazem a před nárazy, dále před působením zdrojů sálajícího tepla nebo přímým slunečním zářením! Určeno výhradně k používání v suchých interiérech. • Nesprávné uvedení do provozu nebo nesprávné používání může znamenat ztrátu nároku na uplatnění záruky. • Společnost „Somogyi Elektronik Kft.“ tímto potvrzuje, že rádiové zařízení splňuje požadavky směrnice číslo 2014/53/EU. Kompletní text prohlášení o shodě EU je přístupný na následující webové adrese: somogyi@somogyi.hu • Technické údaje a design se mohou v důsledku průběžného vývoje měnit i bez předcházejícího oznámení. • Aktuální text návodu k používání si můžete stáhnout na webových stránkách www.somogyi.hu. • Za případné chyby v tisku neneseme odpovědnost a za tyto se předem omlouváme



Tento výrobek není hračka! Z důvodu nebezpečí úrazu zásahem elektrického proudu nedovolte, aby si s výrobkem hrály děti!



Nebezpečí úrazu elektrickým proudem!

Rozebírání a přestavba přístroje nebo jeho příslušenství je zakázáno! Při poškození kterékoliv části ihned odpojte ze sítě a vyhledejte odborníka!



Jestliže dojde k poškození přípojného síťového vodiče, výměnu je oprávněn provádět výhradně výrobce, servisní služba výrobce nebo podobně odborně vyškolená osoba!



Abyste předešli případnému poškození sluchu, neposlouchejte po delší dobu při zvýšené hlasitosti!



Přístroje, které již nebudete používat, shromažďujte zvlášť a tyto nevhazujte do běžného komunálního odpadu, protože mohou obsahovat látky nebezpečné pro životní prostředí nebo škodlivé lidskému zdraví! Nepotřebné nebo nepoužitelné přístroje můžete zdarma odevzdat v místě distribuce, respektive u všech takových distributorů, kteří se zabývají prodejem zařízení, která mají stejné parametry a funkci. Odevzdat můžete i na sběrných místech určených ke shromažďování elektronického odpadu. Tak chráníte životní prostředí, své zdraví a zdraví ostatních. V případě jakéhokoli dotazu kontaktujte místní organizaci zabývající se zpracováváním odpadu. Úlohy předepsané příslušnými právními předpisy vztahujícími se na výrobce vykonáváme a neseme s tímto spojené případné náklady.

HR **BiH** **multimedijalni radio prijemnik**

VAŽNE SIGURNOSNE UPUTE PAŽLJIVO PROČITAJTE UPUTSTVO ZA UPUTE PRIJE UPORABE I SAČUVAJTE IH ZA DALJNJU UPO- RABU!

UPOZORENJA

- Prije korištenja proizvoda pročitajte, odnosno sačuvajte uputu za uporabu. Originalna uputa je pripremljena na mađarskom jeziku. • Uređaj trebaju koristiti osobe sa oslabljenim fizičkim, mentalnim ili osjetnim sposobnostima, ili one sa nedostatkom iskustva ili znanja, kao što su djeca u dobi od 8 godina ako su pod nadzorom ili ako su dobili upute o korištenju uređaja od strane osoba koje su odgovorne za njihovu sigurnost te su shvatili opasnost koja je povezana sa uporabom. Djeca se ne bi trebala igrati sa uređajem. Djeca od 8 godina bi mogla održavati i čistiti uređaj pod nadzorom odraslih osoba. Djeca mlađa od 8 godine ne bi trebala imati kontakt sa uređajem niti sa njegovim kablom za napajanje.
- Nakon uporabe (punjenja), isključite uređaj i iskopčajte ga iz EL.mreže! • Ne prekrivajte uređaj, osigurajte slobodan protok zraka! Prekrivanje uređaja može uzrokovati pregrijavanje, opasnost od požara i strujnog udara! • Značajke, instalirane aplikacije, operativni sustav bežično spojenog vanjskog BT uređaja mogu uzrokovati nepa-
vlnosti u radu, što nije kvar uređaja. • Može doći do nepravilnosti u radu zbog kompresije datoteka, korištenog programa za kompresiju i kvalitete USB / SD memorije, što nije nedostatak ili kvar uređaja. • Čak ni podržane datoteke nisu zajamčene za reprodukciju zbog uvjeta softvera i hardvera koje nisu povezane s proizvođačem. Nije zajamčena reprodukcija DRM datoteka zaštićenih autorskim pravima! • Može biti razlike između glasnoće i kvalitete zvuka različitih audio datoteka zbog različitih parametara. • Proizvođač ne preuzima odgovornost za gubitak ili oštećenje podataka itd. Čak i ako se podaci izgube tijekom korištenja uređaja. Preporučuje se da prije uporabe uređaja napravite kopiju podataka na osobnom računalu. • Nemojte spajati mobilni telefon na USB priključak radi punjenja! • Ne preporučuje se uporaba većih USB/SD memorija od 32GB one mogu da uspore rad i čitanje podataka. Na memoriji držite samo datoteke koje želite slušati, strane datoteke mogu znatno da uspore učitavanje podataka. • Odmah isključite uređaj ako je napojni kabel oštećen ili dođe do kvara i obratite se kvalificiranom tehničaru. Poremećaji (bez zvuka, neugodan miris, stranih predmeta u uređaju itd.) mogu se lako otkriti. • Zabranjeno je dodirivati uređaj rukom ili alatom kroz njegove otvore ili stavljati bilo kakve strane predmete u uređaj! • Zbog prisutnosti mrežnog napona ponašajte se u skladu s uobičajenim propisima za zaštitu života! Zabranjeno je dodirivanje uređaja ili priključnog kabela mokrim rukama! U slučaju oštećenja kabela za napajanje, odmah isključite jedinicu! • Uređaj mora biti postavljen tako da omogućuje jednostavan pristup i uklanjanje utikača! Postavite kabel za napajanje kako biste spriječili da se slučajno izvadi ili se netko spotakne o njega! Ne postavljajte naponski kabel ispod tepiha, otirača itd! • Zvučnici sadrže magnete, ne postavljajte ih blizu predmeta koji su osjetljivi na magnetska polja (kreditne kartice, audio video kazete, kompas ...) • Uređaj se smije spajati samo na uzemljene električne strujne utičnice od 230 V ~ / 50 Hz! • Ne izlažite uređaj prskanju vode i ne stavljajte predmete napunjene tekućinom (npr. : čaša) na njega! Ne izlažite uređaj otvorenom plamenu niti stavljajte izvor plamena na uređaj (svijeća)! • Ne pokušavajte rastaviti ili modificirati uređaj jer može izazvati požar, nezgodu ili strujni udar! • Zaštitite ga od prašine, vlage, tekućina, vrućine, mraza, udara i izlaganja izravnom toplinskog zračenja ili sunčevog svjetlu! Koristite samo u zatvorenom prostoru, u suhim uvjetima! • Nepropisno rukovanje i

nenamenska uporaba može da dovede do kvarova i gubljenja jamstva. • Somogyi Elektronik Ltd. potvrđuje da je ovaj uređaj usklađen sa 2014/53 / EU Direktivom. Kompletnu dokumentaciju o usaglašenosti možete naći na: www.somogyi.hu • Zbog stalnog poboljšanja, dizajn i specifikacije mogu se promijeniti bez prethodne najave. • Korisničke upute možete preuzeti sa web stranice www.somogyi.hu. • Ne preuzimamo odgovornost za tiskarske pogreške i ispričavamo se ako ih ima.



Ovaj proizvod nije igračka! Zbog opasnosti od strujnog udara nemojte dozvoliti da se djeca igraju s njim!



Opasnost od strujnog udara! Zabranjeno je rastaviti, modificirati uređaj ili njegov pribor! U slučaju oštećenja bilo kog dijela proizvoda, odmah ga isključite iz struje i obratite se stručnoj osobi!



Ako se priključni kabel za struju ošteti, njegovu zamjenu može izvršiti isključivo proizvođač, njegov servis ili stručna osoba koja je obučena na odgovarajući način!



Radi spriječavanja oštećenja sluha ne slušajte duže vrijeme preglasnu glazbu!



Uređaji koji se odlažu u otpad se trebaju izdvojeno prikupljati, odvojeno od otpada iz kućanstva, jer mogu u sebi sadržati komponente koje su opasne po okoliš i ljudsko zdravlje! Korišteni ili uređaji koji se odlažu u otpad se besplatno mogu odnijeti na mjesto njihove distribucije, odnosno kod takvog distributera koji vrši prodaju uređaja istih karakteristika i funkcije. Mogu se odložiti i na deponijima koji su specijalizirani za odlaganje elektronskog otpada. Ovime Vi štite Vaš okoliš, Vaše i zdravlje drugih ljudi. Ukoliko imate pitanja, obratite se lokalnoj organizaciji za odlaganje otpada. Prihvaćamo na sebe zakonom određene obveze koje su propisane za proizvođače i sve troškove koji su u vezi s tim.



SOMOGYI ELEKTRONIC®
since 1981

EN

multimedia radio

• 4in1: BT + USB + microSD + RADIO • Wireless BT connection • Music playback from mobile device, computer • Controls the mobile phone's music player • MP3/WAV/WMA playback from USB/microSD device • 4-band AM-FM-SW1-SW2 radio • Headphone connector socket: $\varnothing 3.5$ mm • Approx. 18 hours of operation with one charge • Expected charging time / operation time: $\approx 8 / \approx 18$ hours • 3-type power supply: operation from the mains, from accumulator and batteries • Accessory power cable for charging, built-in accumulator, 2xD/LR20 (1,5 V) batteries (not included)

INSTALLATION, POWER SUPPLY, CHARGING

The device has five different power supply options. Can be used from the built-in accumulator – after it is charged. The accumulator must be charged before the first use. Connect the supplied power cable to the radio (AC IN socket on the back), then connect to the mains and leave the radio switched off. During charging, the red LED is lighting on the right side. Complete charging by removing the power cable if the red LED goes out or after 8 hours at the latest. In case of completely discharged accumulator, the charging time takes approximately 8 hours. This provides approx. 18 hours operation on the internal accumulator at medium volume. It also depends on the set volume, the selected mode and the ambient temperature. The test has taken by radio listening at room temperature. It also can be charged while it is in use, but it increases the charging time. If it is exhausted, charge it from the mains.

You can operate it besides charging the built-in accumulator from the mains, from 3 x D (LR20/1,5 V) batteries. Extremely long accumulator time can be achieved, because after the internal accumulator has depleted, it can be operated from batteries.

• *For complete switch-off, set the slide switch on the top to OFF position, then plug it out from the mains.*

• *Charging is completed when you remove the power cable. Remove the power cable from the mains and the device after 8 hours at the latest! Warning during charging is a natural phenomenon.*

• *You can listen to the device during charging, however, this results slower charging-up.*

• *Even when it is out of use, it is recommended to recharge the accumulator in every 3 months to reach a longer lifetime. If it depletes during use, recharge it immediately!*

• *Insert 2xD batteries into the battery compartment according to the polarity indicated there. If you use it from batteries, they are not charging from the charging cable. In case of battery mode, do not connect the power cable into the device!*

• *Decreasing volume or distorted sound indicates the depletion of the batteries or the accumulator. Charge up the accumulator, immediately remove the depleted batteries!*

• *Charging may occasionally cause noise in the speaker. When the unit is turned off, the automatic battery. The unit functions as an automatic accumulator charger in switched-off state.*

• *The used accumulator-type is a closed, lead-acid type. It requires no maintenance. AT the end of its lifetime, it can be replaced by a specialist after removing the rear panel. The cover is secured with screws. When the device has reached the end of its lifespan, the device and the accumulator become hazardous waste.*

WARNING! RISK OF EXPLOSION IN CASE OF INCORRECT BATTERY REPLACEMENT! IT CAN BE DONE ONLY BY SAME OR REPLACING TYPE! DO NOT EXPOSE BATTERIES TO DIRECT THERMAL RADIATION AND SUNSHINE! DO NOT BURN THE BATTERIES! IF THERE IS SOME LIQUID FLOWN OUT FROM THE BATTERY, TAKE A PROTECTIVE GLOVE, AND CLEAN THE BATTERY HOLDER WITH A DRY CLOTH!

KEEP BATTERIES OUT OF REACH OF CHILDREN! IT IS FORBIDDEN TO OPEN, BURN AND SHORT-CIRCUIT AND CHARGE BATTERIES! RISK OF EXPLOSION!

• *Battery replacement can only be done by an adult!*

• *Do not use different kinds of batteries and/or used and new batteries together! Do not insert accumulators instead of batteries because they have a significantly lower voltage and efficiency!*

SELECTING FUNCTIONS

Use the slide switch on the top to select the radio, the wireless BT connection and the music playback mode. Set the desired volume using the **VOLUME** (5.) rotary knob.

USING THE RADIO

Set the **FUNCTION** (15.) slide switch to **RADIO** position, then select the desired (e.g. FM) waveband using the **BAND** (2.) switch. In case of FM and SW bands, carefully pull the antenna out and set it according to reach the best reception. Search for the desired radio station using the **TUNING** (7.) rotary knob and tune it precisely.

• *While listening to AM band, the built in antenna will work. Do not pull out the antenna, but turn the whole product to the best position of reception.*

• *Reception ability of the radio significantly depends on the place of use and the actual reception conditions.*

• *Handle the antenna carefully, so as not to break it!*

• *Electric devices located nearby may disturb the reception!*

USING THE WIRELESS BT CONNECTION

The device can be paired with other devices that communicate with BT protocol, within a range of up to 10 meters. After that, music, which is played on mobile phone, tablet, notebook and other similar devices can be listened to on hands-free way. Remove the USB or microSD storage, if there is one inserted. Place your mobile phone or other similar BT device near the radio. Select the **MUSIC** function

using the **FUNCTION** (15.) switch. If there is no USB/microSD storage inserted in it, then the **BT** mode activates automatically („waiting for the pairing“). According to the way written in the instruction manual of the device to be paired, search for the BT devices nearby, including this one. Connect together the two devices. After successful pairing, („BT pairing succeeded“) voice announcement can be heard. You can listen to the desired program on the speaker after this. The tracks can be scrolled and playback can be paused with the radio's control buttons (▶ || ◀▶▶).

- A radio can be paired with one BT device at the same time.
- When the wireless connection is lost, the „BT device has been disconnected“ warning can be heard.
- The volume and sound quality depends greatly on your mobile phone settings. An installed equalizer application allows you to set the desired custom sound.
- In the case of a pairing problem, turn off and back on the **MUSIC** mode and the **BT** function on your external device and try again.
- The available range depends on the other device and ambient conditions.
- When you receive a call, receive it on your phone and after ending it, continue to listen to music.

MP3, WAV, WMA PLAYBACK (from USB/microSD device)

Select the **MUSIC** mode using the **FUNCTION** (15.) switch and insert carefully a USB or microSD device containing MP3/WAV/WMA songs, and playback starts automatically. Using the play-pause ▶ || and the scroll ◀▶▶ buttons, you can select the desired track. By holding the scroll buttons pressed, quick search activates.

- Do not remove the memory card or USB device during operation, since it may cause damage of data!
- The recommended file system for memory is FAT32. Do not use a NTFS formatted memory unit!
- After inserting the memory unit, playing will start from the first track. If you have been listening to it previously, then the playing will go on from the last selected track, even if the device had been switched off or the memory device had been removed.
- Abnormal operation may be caused by the unique features of the mass storage device, which does not indicate a malfunction of the device!
- In addition to playable files, do not store other types of files on the memory card, because it may slow down playback.
- An English voice announcement is heard when the current multimedia function is selected.

USING THE HEADPHONE

You can connect earphones or headphones to the Ø3,5 mm **PHONES** (14.) connector socket. By doing so, the speaker switches off. The speakers on both side emit sound in case of using mono, or most of the stereo type earphones.

CLEANING

Before cleaning, power off the device by unplugging the connection plug! Use a dry, soft cloth to clean the plastic housing. Do not use any aggressive cleaners! Avoid getting water inside and on the connectors of the unit!

TROUBLESHOOTING

In case of detecting any malfunction, switch off and power off the device by unplugging it from the electric outlet! Try to switch on again later. If the problem still persists, see the following list. This guide will help you to identify the error, if the device is connected as prescribed. If necessary, contact a professional!

- The device does not work.

- The radio is turned off.
- Check the setting of the **VOLUME**, the **BAND** and the **MODE** switches.
- The power cable is not connected properly.
- Check the correct plugging of the connection cable to the device and the power socket.
- The accumulator is depleted.
- Connect the built-in accumulator to electrical network and charge it.
- **Playback does not work from the desired source.**
- The BT or MP3 data storage is not connected properly.
- Check the connection of the mobile device and the radio.
- Check the content and operability of the data storage with a computer.
- Check the presence of power supply.

H

multimédiás táskarádió

• 4in1: **BT + USB + microSD + RÁDIÓ** • Vezeték nélküli BT kapcsolat • Zenehallgatás mobilkészülékről, számítógépről • Vezérli a mobiltelefon zenelejátszóját • **MP3/WAV/WMA** lejátszás USB/microSD eszközről • 4 sávú **AM-FM-SW1-SW2** táskarádió • Fejhallgató csatlakozó aljzat: Ø3.5mm • Hosszú üzemidő; akár 18 óra egy töltéssel • Várható töltési idő / üzemidő: ≈8 / ≈18 óra • 3 féle tápellátás: hálózatról, akkumulátorról és elemről • Tartozék hálózati kábel a töltéshez, beépített akkumulátor, 2xD/LR20 (1,5V) elem (nem tartozék)

ÜZEMBE HELYEZÉS, TÁPELLÁTÁS, TÖLTÉS

A készülék több tápellátási lehetőséggel rendelkezik. Beépített akkumulátoráról - annak feltöltése után – működtethető. Az akkumulátort az első használat előtt fel kell tölteni. Csatlakoztassa a vele együtt szállított hálózati csatlakozókábelt a rádióhoz (AC IN aljzat a baloldalon), majd a hálózatba és hagyja kikapcsolva a rádiót. Töltés közben piros LED világít a jobb oldalon. Fejezze be a töltést a hálózati csatlakozókábel eltávolításával, legkésőbb 8 óra elteltével. Teljesen lemerült akkumulátor esetén a töltési idő hozzávetőlegesen 8 óra. Ez kb. 18 óra működtetést biztosít a belső akkumulátorról, közepes hangerőn. Ez függ a beállított hangerőtől, a kiválasztott üzemmódtól

és a környezeti hőmérséklettel is. A tesztet rádióhallgatással végeztük, szobahőmérsékleten. Használat közben is tölthető, azonban ez megnöveli a töltési időt. Kimerülése esetén töltsse fel hálózatról.

A beépített akkumulátoron kívül működtetheti 2xD (LR20/1,5V) elemről. Rendkívül hosszú üzemidő érhető el, mert a belső akkumulátor kimerülése után elemekről üzemeltethető tovább.

- *A teljes kikapcsoláshoz állítsa a tetején a tolókapcsolót OFF pozícióba és húzza ki a hálózatról!*
- *A töltés akkor fejeződik be, amikor a hálózati kábelt eltávolítja. Legkésőbb 8 óra elteltével húzza ki a hálózati kábelt a hálózatról és a készülékből! A töltés közben melegedés természetes jelenség.*
- *Töltés közben hallgathatja a készüléket, de ez a lassabb feltöltést eredményez.*
- *Használaton kívül is ajánlott 3 havonta feltölteni az akkumulátort a hosszabb élettartam elérése érdekében. Ha használat közben lemerül, azonnal töltsse fel, ne tárolja lemerült akkumulátorral!*
- *A 2xD elemet helyezze az elemtartóba az ott jelölt polaritásnak megfelelően. Ha elemről használja, azok nem töltődnek a hálózati töltőkábel alkalmazásával. Elemes mód esetén ne csatlakoztassa a hálózati kábelt a készülékbe!*
- *A csökkenő hangerő vagy torz, szaggatott hangzás az akkumulátor vagy az elemek kimerülésére utal. Az akkumulátort töltsse fel, a kimerült elemeket pedig azonnal távolítsa el!*
- *A töltés esetenként okozhat zajt a hangszóróban. Ha a kikapcsolt termék a hálózathoz van csatlakoztatva, akkor az akkumulátor töltő mód működik folyamatosan.*
- *A beépített akkumulátor zárt, ólom-savas típus. Karbantartást nem igényel. Szakember által cserélhető, a hátsó panel eltávolítása után. A fedelet csavarok rögzítik. Ha élettartama lejárt, a készülék és az akkumulátor veszélyes hulladékká válik.*

FIGYELEM! ROBBANÁS VESZÉLY HELYTELEN ELEMCSERE ESETÉN! CSAK AZONOS, VAGY HELYETTESÍTŐ TÍPUSRA CSERÉLHETŐ! AZ ELEMET NE TEGYE KI KÖZVETLEN HŐ- ÉS NAPSUGÁRZÁSNAK ÉS NE DOBJA TÚZBE! HA AZ ELEM BŐL ESETLEG KIFOLYT A FOLYADÉK, AKKOR VEGYEN FEL VÉDŐKESZTYÚT, ÉS SZÁRAZ RUHAVAL TISZTÍTSA MEG AZ ELEM TARTÓT!

ELEM GYERMEK KEZÉBE NEM KERÜLHET! AZ ELEMET TILOS FELNYITNI, TÚZBE DOBNI, RÖVIDRE ZÁRNI ÉS TÖLTENI! ROBBANÁSVESZÉLY!

- *Az elemcsere csak felhőtt végezhető el!*
- *Ne használjon különböző gyártmányú vagy állapotú elemeket! Az elemek helyett ne tegyen bele akkumulátorokat, mert azok feszültsége és határfoka általában kisebb!*

A FUNKCIÓK KIVÁLASZTÁSA

A tetején lévő tolókapcsolóval lehet a rádiót, a vezeték nélküli BT kapcsolatot és a zenelejátszó módot kiválasztani. Állítsa be a kívánt hangerőt a **VOLUME** (5.) forgatógombbal.

A RÁDIÓ HASZNÁLATA

Állítsa a **FUNCTION** (15.) tolókapcsolót **RADIO** pozícióba, majd válassza ki a kívánt (pl. FM) hullámsávot a **BAND** (2.) kapcsolóval. FM és SW sáv esetén óvatosan húzza ki az antennát és állítsa be a legjobb vételnek megfelelően. Keresse meg a kívánt rádióállomást a **TUNING** (7.) forgatógombbal és hangolja be pontosan.

- *AM sáv hallgatása esetén egy beépített antenna működik. Ne húzza ki az antennát, hanem a készüléket fordítsa a legjobb vételi pozícióba.*
- *A rádió vételkézsége nagymértékben függ a használat helyétől, az aktuális vételi viszonyoktól.*
- *Óvatosan kezelje az antennát, hogy ne törje el!*
- *A közelben található elektromos berendezések és nagyobb fém tárgyak zavarhatják a vételt.*

A VEZETÉK NÉLKÜLI BT KAPCSOLAT HASZNÁLATA

A készülék párosítható a BT protokoll szerint kommunikáló más készülékekkel, maximum 10 méter hatótávolságon belül. Ezt követően hallgatható a mobiltelefonon, táblagépen, notebook és más hasonló eszközökön lejátszott zene. Távolítsa el az USB vagy microSD tárolót, ha van ilyen behelyezve. Helyezze a rádió közelébe a mobiltelefont vagy más hasonló BT eszközt. Válassza ki a **FUNCTION** (15.) kapcsolóval a **MUSIC** funkciót. Ha nincs behelyezve USB/microSD tároló, akkor automatikusan a **BT** mód aktiválódik („waiting for the pairing”). A párosítandó készülék használati utasításában szereplő módon keresse meg a közelben található BT eszközöket, közöttük ezt a készüléket. Csatlakoztassa egymással a két eszközt. Sikeres párosítást követően hangbemondás („BT pairing succeeded”) szólal meg. Ezután a hangszórón hallgatható a kívánt műsor. Indítsa el a telefon zenelejátszóját, amelyet a rádió vezérelő gombjaival

(▶ || ◀▶▶) irányíthat.

- *Egy rádió egyidejűleg egy BT készülékkel párosítható.*
- *A vezeték nélküli kapcsolat megszakadásakor a „BT device has been disconnected” figyelmeztetés hallható.*
- *A hangerő és hangminőség nagyban függ a mobiltelefon stb. beállításaitól. Egy telepített hangszinszabályozó alkalmazás lehetővé teheti a kívánt egyedi hangzás beállítását.*
- *Párosítási probléma esetén kapcsolja ki és vissza a MUSIC módot, valamint a BT funkciót a külső készüléken és próbálkozzon újra!*
- *Az elérhető hatótávolság függ a másik készüléktől és a környezeti viszonyoktól.*
- *Hívás beérkezésekor fogadja azt a telefonon, majd annak befejezése után folytassa a zenehallgatást.*

MP3, WAV, WMA LEJÁTSZÁS (USB/microSD eszközről)

Válassza ki a **FUNCTION** (15.) kapcsolóval **MUSIC** módot és helyezzen be óvatosan egy MP3/WAV/WMA dalokat tartalmazó USB vagy microSD eszközt és a lejátszás automatikusan megkezdődik. A lejátszás-szünet ▶ || és léptetés ◀▶▶ gombokkal kiválaszthatja a kívánt műsorszámot. A léptető gombok nyomva tartásával gyorskeresés aktiválódik.

- *Lejátszás közben ne távolítsa el a memóriakártyát vagy USB eszközt, mert az adatok sérülését okozhatja!*
- *A javasolt fájlrendszer: FAT32. Ne alkalmazzon NTFS formattálású memóriaegységet!*

- A memória egység behelyezésekor az első daltól indul a lejátszás. Ha előzőleg már hallgatta, akkor az utoljára kiválasztott műsorszámától folytatódik a lejátszás akkor is, ha közben kikapcsolta a készüléket és eltávolította az eszközt.
- Rendellenes működést okozhatnak a háttértároló egyedi jellemzői, ez nem utal a készülék meghibásodására!
- A lejátszható fájlakon kívül ne tároljon más típusú fájlokat a memóriakártyán, mert az lelassíthatja, akadályozhatja a lejátszást.
- Az aktuális multimédia funkció kiválasztásakor angol nyelvű hangbemondás hallható.

FEJHALLGATÓ HASZNÁLATA

Fülhallgatót vagy fejhallgatót csatlakoztathat a Ø3,5mm PHONES (14.) csatlakozóaljzatba. A hangszóró ekkor kikapcsol. A rádió monó, de a legtöbb stereo fülhallgató esetén is mindkét oldali hangszóró megszólal.

TISZTÍTÁS

Tisztítás előtt áramtalanítsa a készüléket a csatlakozódugó kihúzásával! Száraz, puha törülközővel tisztítsa meg a készülék műanyag burkolatát. Ne használjon agresszív tisztítószereket! Ne kerüljön folyadék a készülék belsejébe és a csatlakozókra!

HIBAELHÁRÍTÁS

Hiba észlelése esetén kapcsolja ki a készüléket és húzza ki a hálózatból! Később próbálja meg visszakapcsolni. Ha a probléma továbbra is fennáll, tekintse át a következő jegyzéket. Ez az útmutató segíthet a hiba behatárolásában, ha egyébként a készülék előírás szerint van csatlakoztatva. Szükség esetén forduljon szakemberhez!

- Nem működik a készülék

- A rádió nincs bekapcsolva.
- Ellenőrizze a VOLUME, a BAND és a FUNCTION kapcsolók beállításait.
- A hálózati kábel nincs megfelelően csatlakoztatva.
- Ellenőrizze a csatlakozókábel korrekt bedugását a készülékbe és a hálózati aljzatba.
- Kimerült az akkumulátor.
- Csatlakoztassa a hálózatba és töltsse fel a beépített akkumulátort.
- **Nem működik a lejátszás a kívánt jelforrásról**
- A BT vagy az MP3 adattároló csatlakoztatása nem megfelelő
- Ellenőrizze a mobilkészülék és a rádió párosítását.
- Ellenőrizze az adattároló tartalmát és működőképességét egy számítógéppel.
- Ellenőrizze a tápellátás meglétét.

SK

multimediálne prenosné rádio

• 4in1: BT + USB + microSD + RÁDIO • bezdrôtové BT spojenie • počúvanie hudby z mobilného telefónu, počítača • ovládanie prehrávača hudby mobilného telefónu • MP3/WAV/WMA prehrávanie z USB/microSD nosiča • 4 pásmový AM-FM-SW1-SW2 rádioprijímač • pripojovacia zásuvka slúchadiel: Ø3,5 mm • dlhá doba prevádzky; jedným nabitím až 18 h • čas nabíjania / prevádzky: ≈8 / ≈18 h • 3 spôsoby napájania: sieťové, akumulatorové a batériové • prislúšenstvom je sieťový kábel pre nabíjanie a integrovaný akumulátor, 2 x D/LR20 (1,5 V) batéria (nie je prislúšenstvom)

UVEDENIE DO PREVÁDZKY, NAPÁJANIE, NABÍJANIE

Pristroj má rôzne možnosti napájania. Používanie zo vstavaného akumulátora je možné po jeho nabití. Akumulátor pred prvým použitím treba nabiť. Pripojte priložený sieťový kábel do rádia (AC IN zásuvka na ľavej strane), potom do elektrickej siete a rádio nechajte vo vypnutom stave. Počas nabíjania svieti červená LED na pravej strane. Ukončíte nabíjanie odstránením sieťového kábla alebo najneskôr po 8 hodinách. V prípade celkom vybitého akumulátora čas nabíjania je približne 8 h. Toto umožní cca. 18 hodinovú prevádzku z integrovaného akumulátora pri strednej hlasitosti. Závisí to od nastavenej hlasitosti, režimu a okolitej teploty. Test bol vykonaný počúvaním rádia pri izbovej teplote. Môže sa nabíjať aj počas prevádzky, ale toto predlžuje čas nabíjania. V prípade vybitia nabíte so siete. Okrem toho rádiový prijímač môže byť napájaný z batérií 2 x D (LR20/1,5 V). Mimoriadne dlhý prevádzkový čas môžete dosiahnuť vtedy, keď po vybití akumulátora prevádzkujete rádio ďalej z batérií.

• *Pre úplné odoplenie od elektr. energie nastavte posunový spínač do pozície OFF a vytiahnite z elektrickej siete!*

• Nabíjanie ukončíte vtedy, keď odstránite sieťový kábel. *Najneskôr po 8 hodinách vytiahnite z prístroja sieťový kábel! Zohrievanie sa počas nabíjania je prirodzený jav.*

• *Môže sa nabíjať aj počas prevádzky, ale toto predlžuje čas nabíjania.*

• *Aj keď prístroj nepoužívate, odporúčame akumulátor nabiť aspoň raz za 3 mesiace v záujme dlhšej životnosti. Ak počas používania sa akumulátor vybitie, okamžite ho nabíte, neskladujte s vybitým akumulátorom!*

• *Batérie 2 x D vlozte do puzdra na batérie podľa vyznačenej polarít. Ak prístroj používate z batérií, tieto sa nenabijú z napájacieho kábla. V prípade batériového režimu nezasuňte sieťový kábel do prístroja!*

• *Znížená hlasitosť alebo skreslený zvuk znamená vybitie akumulátora alebo batérií. Akumulátor nabíte, batérie okamžite vyberte!*

• *Nabíjanie môže spôsobiť v reproduktoroch nežiaduci hluk. Keď vypnutý prístroj je pripojený do elektrickej siete, tak režim nabíjania akumulátora priebežne funguje.*

• *Používaný akumulátor je uzavretý, olovený kyselínový. Nevyžaduje si údržbu. Po ukončení jeho životnosti môže ho vymeniť odborník, po odstránení krytu na zadnej časti. Kryt je pripevnený pomocou skrutiek. Po uplynutí jeho životnosti, prístroj aj akumulátor sa stanú nebezpečným odpadom.*

POZOR! V PRÍPADE NESPRÁVNEJ VÝMENY BATÉRIE HROZÍ NEBEZPEČENSTVO VÝBUCHU! BATÉRIU NAHRAĎTE IBA ROVNAKÝM ALEBO NAHRADNÝM TYPOM! BATÉRIU NEVYSTAVUJTE PRIAMEMU TEPELNÉMU A SLNEČNÉMU ŽIARENIU A NEV-

HADZUJTE JU DO OHŇA! KEĎ Z BATÉRIE VYTIIEKLA TEKUTINA, POUŽITE OCHRANNÉ RUKAVICE A SUCHOU UTIERKOU OČISTITE PUZDRO NA BATÉRIU!

DBAJTE NA TO, ABY SA BATÉRIA NEDOSTALA DO RÚK DEŤOM! BATÉRIU JE ZAKÁZANÉ OTVÁRAŤ, HÁDZAŤ DO OHŇA, SKRATOVAŤ A NABÍJAŤ! NEBEZPEČENSTVO VÝBUCHU!

- Výmenu batérií môže previesť len dospelá osoba!
- Nepoužívajte naraz rôzne typy batérií a/alebo rôzne nabité batérie. Nepoužívajte akumulátory namiesto batérií, lebo ich napätie a účinnosť je výrazne nižšia!

VOĽBA FUNKCIÍ

Pomocou posunovej spínača na hornej časti môžete vybrať režim rádia, bezdrôtového BT spojenia a prehrávača hudby. Pomocou otočného gombíka **VOLUME (5.)** môžete nastaviť hlasitosť.

POUŽÍVANIE RÁDIA

Posunový spínač **FUNCTION (15.)** nastavte do pozície **RADIO**, potom vyberte želanú (napr. FM) vlnovú pásmo pomocou tlačidla **BAND (2.)**. V prípade pásma FM a SW opatrne vytiahnite anténu a nastavte jej polohu na najlepší príjem. Otočným gombíkom **TUNING (7.)** naladíte požadovanú rozhlasovú stanicu.

- Pre príjem v pásme AM sa používa vstavaná anténa. V tom prípade teleskopickú anténu nevyťahujte, otočte rádio do polohy najlepšieho príjmu.
- Kvalita príjmu je značne závislá od miesta príjmu a príjmových podmienok.
- Anténou manipulujte opatrne, aby sa nezlomila!
- Elektrické zariadenia v blízkosti prijímača môžu rušiť príjem.

POUŽÍVANIE BEZDRÔTOVÉHO BT SPOJENIA

Rádioprijímač sa dá spárovať s inými zariadeniami, používajúcimi BT komunikačný protokol, až do dosahu 10 metrov. Následne sa cez reproduktory rádioprijímača dá počúvať hudba prehrávaná z mobilného telefónu, tabletu, notebooku a iných podobných prístrojov. Odstráňte USB alebo microSD nosič, ak je vložený. Mobilný telefón alebo iný podobný BT prístroj umiestnite do blízkosti rádia. Pomocou tlačidla **FUNCTION (15.)** vyberte funkciu **MUSIC**. Keď nie je vložený USB/microSD nosič, tak režim **BT** sa automaticky aktivuje („waiting for the pairing“). Podľa návodu spárovaného zariadenia si na ňom vyhľadajte BT zariadenia v jeho blízkosti. Ak ste našli aj tento prístroj, spárujte ich. Po úspešnom spárovaní sa ozve zvukové hlásenie („BT pairing succeeded“). Potom sa cez reproduktory dá počúvať zvolený program. Spustíte prehrávač hudby telefónu, ktorý môžete ovládať ovládacími tlačidlami rádia (▶ || ◀▶▶).

- Jedno rádio sa dá spárovať iba s jedným BT zariadením.
- Pri prerušení bezdrôtového spojenia počujete zvukové hlásenie „BT device has been disconnected“.
- Hlasitosť a kvalita zvuku značne závisí od nastavenia mobilného telefónu. Nainštalovaný softvérový ekvalizér umožňuje nastaviť požadovanú kvalitu zvuku.
- V prípade problémov pri spárovaní, funkciu **MUSIC** aj funkciu **BT** vypnite a zapnite znovu na externom zariadení a spárovanie skúste znovu!
- Aktuálny dosah závisí od druhého zariadenia a okolitých podmienok.
- V prípade prichádzajúceho hovoru na pripojený mobilný telefón môžete prijať hovor, po ukončení hovoru pokračujte v počúvaní hudby.

MP3, WAV, WMA PREHRÁVANIE (z USB/microSD)

Pomocou tlačidla **FUNCTION (15.)** vyberte režim **MUSIC**. Opatrne vložte pamäťové médium USB alebo microSD s MP3/WAV/WMA skladbami a prehrávanie sa automaticky začne. Pomocou tlačidla prehrávanie-pauza ▶ || a krokovania ◀▶▶ môžete vybrať želanú skladbu. Podržaním tlačidla krokovania vpred alebo vzad aktivujete rýchle vyhľadávanie.

- Počas prehrávania nevyberajte pamäťovú kartu alebo USB z prístroja, dáta by sa mohli poškodiť!
- Doporučený súborový systém: FAT32. Nepoužívajte pamäťové médium so súborovým systémom NTFS!
- Po vložení pamäťového média sa prehrávanie spustí od prvej skladby. Ak ste už v minulosti počúvali hudbu z daného pamäťového média, prehrávanie pokračuje od poslednej skladby, aj v prípade, keď medzitým prístroj bol vypnutý a pamäťové médium odstránené a neskôr vrátené.
- Nezvyčajnú prevádzku môžu spôsobiť vlastné charakteristiky pamäťového média, nie je to chyba prístroja!
- Na pamäťové médium neukladajte iné typy súborov, ako podporované, môžu spomaliť alebo prekázať prehrávanie.
- Pri výbere aktuálnej multimediálnej funkcie počujete zvukové hlásenie v anglickom jazyku.

POUŽÍVANIE SLÚCHADIEL

Do Ø3,5mm zásuvky **PHONES (14.)** môžete pripojiť slúchadlá. Reproduktor sa vypne. Rádio je mono, ale vo väčšine prípadov stereo slúchadiel budete počuť hudbu z oboch reproduktorov.

ČISTENIE

Pred čistením prístroja ho vždy odpojte od elektrickej siete vytiahnutím napájacieho kábla zo sieťovej zásuvky! Plastový kryt prístroja očistite suchou, mäkkou utierkou. Nepoužívajte agresívne čistiace prostriedky! Dbajte na to, aby voda nevnikla do prístroja ani na konektory!

RIEŠENIE PROBLÉMOV

V prípade zistenia poruchy, prístroj vypnite a odpojte od elektrickej siete! Neskôr ho skúste zapnúť znovu. Ak problém zotráva, pozrite nasledovný zoznam riešení. Tento návod môže identifikovať chyby, ak je prístroj zapojený správne. Podľa potreby sa obráťte na odborníka!

- Prístroj nefunguje
- Prijímač nie je zapnutý.
- Skontrolujte nastavenia tlačidla **VOLUME**, **BAND** a **FUNCTION**.
- Napájací kábel nie je správne pripojený.

- Skontrolujte správne zasunutie napájacieho kábla do prístroja a sieťovej zásuvky.
- Akumulátor je vybitý.
- Pripojte napájaci kábel k elektrickej sieti a nabite integrovaný akumulátor.
- **Prehrávanie nefunguje zo zvoleného zdroja signálu**
- Nesprávne pripojenie BT alebo MP3 pamätového média
- Skontrolujte spárovanie rádia s mobilným zariadením.
- 3 typuri de alimentare: de pe rețea, acumulator și baterii
- Skontrolujte obsah a funcțiuneșă pamätového média na počítaci.
- Skontrolujte napájanie.

RO radio portabil cu multimedia

• 4in1: BT + USB + microSD + RADIO • conexiune fără fir prin BT • ascultarea muzicii de pe echipament mobil, calculator • controlează playerul telefonului mobi • redare MP3/WAV/WMA de pe surse USB/microSD • radio portabil 4 benzi, AM-FM-SW1-SW2 • soclu pentru căști: Ø3.5mm • autonomie lungă; până la 18 ore cu o încărcare • timp aprox. încărcare / funcționare: ≈8 / ≈18 ore • 3 tipuri de alimentare: de pe rețea, acumulator și baterii • cablu de încărcare inclus, acumulator încorporat, 2x baterii D/LR20 (1,5V) (nu sunt incluse)

PUNEREA ÎN FUNCȚIUNE, ALIMENTARE, ÎNCĂRCARE

Aparatul dispune de mai multe opțiuni de alimentare. Poate fi utilizat de pe acumulatorul încorporat – după încărcarea acestuia. Acumulatorul trebuie încărcat înainte de prima utilizare. Conectați de radio cablul de alimentare furnizat în pachet (soclu AC IN în partea stângă), apoi în priză și lăsați radioul oprit. În timpul procesului de încărcare se aprinde un LED roșu în partea dreaptă. Finalizați încărcarea prin îndepărtarea cablului de alimentare, după cel târziu 8 ore. În cazul unui acumulator descărcat în totalitate timpul de încărcare este de cca. 8 ore. Această stare asigură o funcționare de cca. 18 ore de pe acumulatorul încorporat, la o utilizare cu volum mediu. Acest timp depinde de volumul utilizat, de modul de funcționare ales și de temperatura de mediu. Testul s-a efectuat în modul radio, la temperatura camerei. Poate fi încărcat și în timpul utilizării, însă durata procesului de încărcare se va mări. La descărcarea acumulatorului inițiată încărcarea de pe rețea.

Pe lângă acumulatorul încorporat, radioul poate fi alimentat și cu 2x baterii D (LR20/1,5V). Astfel puteți obține o autonomie foarte lungă, pentru că după descărcarea acumulatorului încorporat, radioul va funcționa în continuare de pe baterii.

- *Pentru a opri aparatul, mutați butonul culisant de pe partea superioară în poziția OFF și îndepărtați cablul din priză!*
- *Încărcarea este finalizată, când îndepărtați cablul din priză. Scoateți cablul de alimentare din aparat și din priză după cel mult 8 ore! Încălzirea aparatului în timpul procesului de încărcare este un fenomen natural.*
- *Puteți asculta radioul în timpul procesului de încărcare, însă astfel va dura mai mult.*
- *Chiar dacă nu folosiți aparatul, în vederea prelungirii duratei de viață se recomandă încărcarea acumulatorului o dată la 3 luni. Dacă în timpul utilizării acumulatorul se descarcă, încărcăți-l imediat și nu depozitați aparatul cu acumulatorul descărcat în totalitate!*
- *Introduceți cele 2 baterii D/LR20 în suportul de baterii, conform polarității indicate. Dacă folosiți de pe baterii, acestea nu se vor încărca dacă este conectat și cablul de alimentare. Dacă folosiți aparatul cu baterii, nu conectați cablul de alimentare!*
- *Scăderea volumului ori un sunet intermitent sau distorsionat indică descărcarea acumulatorului sau a bateriilor. Încărcați acumulatorul și îndepărtați imediat bateriile epuizate!*
- *Încărcarea poate provoca ocazional zgomote în difuzor. Dacă aparatul oprit este conectat la o priză de rețea, modul de încărcare va funcționa continuu.*
- *Acumulatorul încorporat este de de tip plumb-acid, sigilat în carcasă închisă. Nu necesită întreținere. Poate fi înlocuit de o persoană calificată imediat după îndepărtarea panoului din spate. Capacul este fixat cu șuruburi. La finalul duratei de viață aparatul și acumulatorul sunt considerate deșeurii periculoase și se vor elimina astfel.*

ATENȚIE! PERICOL DE EXPLOZIE ÎN CAZUL UNUI SCHIMB DEFECTUOS DE BATERIE! SE SCHIMBĂ DOAR CU BATERIE IDENTICĂ SAU ECHIVALENTĂ! NU EXPUNEȚI BATERIA LA INCIDENTA DIRECTĂ TERMICĂ SAU SOLARĂ ȘI NU O ARUNCAȚI ÎN FOC! ÎN CAZUL ÎN CARE LICHIDUL DIN BATERIE S-A SCURS, FOLOSIND MĂNUȘI DE PROTECȚIE CURĂȚAȚI SUPORTUL DE BATERIE CU O LAVETĂ MOALE ȘI USCATĂ!

NU LĂSAȚI BATERIA LA ÎNDEMÂNĂ COPILOR! ESTE INTERZISĂ DESFACEREA, ARUNCAREA ÎN FOC, SCURT-CIRCUITAREA SAU ÎNCĂRCAREA BATERIILOR! PERICOL DE EXPLOZIE!

- *Înlocuirea bateriilor se va efectua de către adulți!*
- *Nu utilizați baterii de la producători diferiți sau cu o stare de încărcare diferită! Nu folosiți acumulatori în locul bateriilor, pentru că tensiunea și eficiența acestora este mai mică!*

SELECTAREA FUNCȚIILOR

Cu ajutorul butonului culisant de pe partea superioară a produsului puteți selecta din modulele radio, conexiune fără fir prin BT sau player muzică. Setări volumul dorit cu butonul rotativ **VOLUME** (5.).

UTILIZAREA RADIOULUI

Setați butonul culisant **FUNCTION** (15.) în poziția **RADIO**, apoi selectați banda (de ex. FM) cu butonul **BAND** (2.). În cazul benzilor FM și SW extrageți cu grijă antena și reglați cea mai bună poziție pentru recepție. Căutați postul radio dorit cu butonul rotativ **TUNING** (7.) și setați exact frecvența.

- *În cazul în care ascultați banda AM, funcționează o antenă încorporată. Nu extrageți antena telescopică, ci mișcați aparatul pentru o recepție mai bună.*
- *Capacitatea de recepție a radioului depinde de locul utilizării și de condițiile actuale de recepție.*
- *Manevrați antena cu grijă să n-o rupeți!*
- *Echipamentele electrice și obiectele metalice mari din apropiere pot deranja recepția.*

UTILIZAREA FUNCȚIEI DE CONECTARE FĂRĂ FIR PRIN BT

Aparatul se poate conecta pe o rază de 10 metri cu diverse echipamente, care utilizează protocolul de comunicare fără fir prin BT. Astfel puteți asculta amplificat muzica redată pe telefonul mobil, tabletă, notebook sau alte echipamente. Îndepărtați sursa de memorie USB sau microSD, dacă este una conectată. Așezați telefonul mobil sau alt echipament cu BT în apropierea radioului. Selectați funcția MUSIC cu butonul **FUNCTION** (15.). Dacă nu este conectat nici o sursă USB/microSD, modul **BT** se activează automat („waiting for the pairing”). Conform instrucțiunilor aparatului căutați echipamentele cu legătură **BT** din apropiere, printre care și acesta. Conectați echipamentele între ele. După o conectare reușită veți auzi un anunț vocal („BT pairing succeeded”) de confirmare. Astfel veți auzi prin difuzoare fișierul ascultat. Porniți playerul de pe telefonul mobil, apoi controlați cu butoanele de pe radio (▶ || ◀▶▶▶).

- *Un radio poate fi conectat în același timp doar de un singur aparat cu BT.*
- *La întreruperea conexiunii fără fir se va aude anunțul „BT device has been disconnected”.*
- *Volumul și calitatea sunetului depind în mare măsură de setările telefonului mobil etc. O aplicație pentru reglarea tonului vă poate ajuta în setarea unui sunet unic.*
- *În cazul în care întâmpinați probleme de conexiune, opriți și reporniți modul MUSIC, respectiv funcția BT pe aparatul extern și încercați din nou!*
- *Raza de acțiune depinde de aparatul conectat și de condițiile de mediu.*
- *În cazul unui apel de intrare preluat de pe telefon și după finalizare reluați redarea muzicii.*

REDARE MP3, WAV, WMA (de pe surse USB/microSD)

Selectați cu butonul **FUNCTION** (15.) opțiunea **MUSIC** și introduceți cu grijă o sursă USB sau microSD care conține fișierele MP3/WAV/WMA, redarea se va iniția automat. Puteți selecta piesa dorită cu butoanele redare-pauză ▶ || și cele de pas ◀▶▶▶. Prin apăsarea lungă a butoanelor de pas se va porni căutarea rapidă.

- *Nu îndepărtați echipamentul USB sau cartela microSD în timp ce este redată muzică de pe acesta, pentru că puteți deteriora datele!*
- *Sistemul de fișiere recomandat al memoriei: FAT32. Nu utilizați surse de memorie formate prin NTFS!*
- *La introducerea memoriei externe redarea începe de la prima piesă. Dacă anterior ați mai utilizat sursa și aceasta nu a fost îndepărtată, redarea se reia de la ultima piesă aleasă, chiar dacă între timp aparatul a fost oprit.*
- *Pot rezulta o funcționare eronată și caracteristicile suportului de memorie, ce nu se reflectă defectarea aparatului!*
- *Nu depozitați pe sursele de memorie alte fișiere decât cele care se pot reda, pentru că poate încetini sau bloca redarea.*
- *La selectarea actualei funcții multimedia veți auzi un anunț vocal în limba engleză.*

UTILIZAREA CĂȘTILOR

Aveți posibilitatea să conectați căști în soclul **PHONES** (14.) de Ø3,5mm. În acest caz difuzorul se oprește. Radioul este mono, însă la căștile stereo în general se aude în ambele difuzoare.

CURĂȚARE

Înainte de curățare scoateți aparatul de sub tensiunea de rețea prin extragerea fișei cablului de alimentare din priză! Ștergeți carcasa echipamentului cu o lavetă moale, uscată. Nu utilizați soluții agresive de curățare! Nu permiteți infiltrarea lichidelor în interiorul echipamentului ori pe conectorii acestuia!

DEPANARE

În cazul în care sesizați erori în funcționarea echipamentului, opriți-l și scoateți-l de sub tensiune! Mai târziu încercați să reporniți echipamentul. Dacă eroarea persistă, vă rugăm să parcurgeți cele scrise în acest capitol. Ghidul de mai jos vă poate ajuta în delimitarea problemei apărute, în cazul în care echipamentul este conectat corect. În caz de nevoie, adresați-vă unei persoane calificate!

- Aparatul nu funcționează

- Radioul nu este pornit.
- Verificați poziția butoanelor VOLUME, BAND și FUNCTION.
- Cablul de rețea nu este conectat corect.
- Verificați racordarea corectă a cablului de conectare în soclul de pe aparat și în priza de rețea.
- Acumulatorul s-a descărcat.
- Conectați aparatul în rețea și încărcați acumulatorul încorporat.
- **Nu funcționează redarea de pe sursa selectată**
- Racordarea echipamentului BT sau a sursei MP3 nu este corectă
- Verificați conexiunea echipamentului mobil cu radioul.
- Verificați conținutul și funcționarea sursei de memorie la un calculator.
- Verificați existența unei surse de alimentare.

SRB **MNE** **multimedijski prenosni radio**

• 4in1: BT + USB + microSD + RADIO • Bežična BT veza • Slušanje muzike sa mobilnog uređaja, računara • Kontrola muzičkog plejera mobilnog uređaja • MP3/WAV/WMA reprodukcija sa USB/microSD memorije • Radio sa 4 talasne dužine AM-FM-SW1-SW2 • Ø3,5mm utičnica za slušalice • Dug rad sa jednim punjenjem; do 18 sati sa jednim punjenjem • Očekivano vreme punjenja / rada: ≈8 / ≈18 sati • 3 vrste napajanja: sa strujne mreže, sa akumulatora ili baterije • U priboru mrežni kabel za punjenje, ugrađeni akumulator, 2xD/LR20 (1,5V) baterija (nije u sklopu)

PUŠTANJE U RAD, NAPAJANJE, PUNJENJE

Uređaj se može napajati na više načina. Preko ugrađenog akumulatora – nakon njegovog punjenja je spreman za upotrebu. Pre prve

upotrebe akumulator treba napuniti. Priloženi strujni kabel uključite u uređaj (AC IN utičnica sa leve strane), drugu stranu kabela u zidnu utičnicu i ostavite radio u isključenom stanju. U toku punjenja svetli crvena LED dioda sa desne strane. Punjenje završite izvlačenjem strujnog kabela najkasnije posle 8 sati. U slučaju potpuno praznog akumulatora za punjenje je potrebno oko 8 sati. Ovo obezbeđuje oko 18 sati rada sa srednjom jačinom zvuka. Dužina rada sa jednim punjenjem zavisi od raznih podešavanja uređaja, podešene jačine zvuka i temperature okoline u kojoj se sluša radio. Testiranje smo radili slušanjem radija na sobnoj temperaturi sa srednjom jačinom zvuka. I u toku punjenja se može koristiti uređaj ali će onda vreme punjenja biti duže. Prazni akumulator uvek napunite sa mreže. Pored ugrađenog akumulatora uređaj se može napajati i preko baterije 2x D (LR20/1,5V). Ovakvo se može postići izuzetno dug rad pošto se nakon pražnjenja akumulatora radio i dalje može slušati preko baterija.

- *Za potpuno isključenje uređaja prekidač sa gornje strane postavite u položaj OFF i izvucite mrežni kabel iz struje!*
- *Punjenje se završava kada se izvuce mrežni kabel. Najkasnije za 8 sati izvucite mrežni kabel iz strujne utičnice i uređaja! U toku punjenja blago zagrevanje je normalna pojava.*
- *U toku punjenja je isto moguće koristiti uređaj ali je onda vreme punjenja duže.*
- *I van upotrebe preporučuje se tromesečno punjenje akumulatora da bi se čuvali ugrađeni akumulatori. Ako se u toku rada isprazni akumulator, odmah je napunite, nemojte je skladištiti sa praznim akumulatorom!*
- *2x D baterije postavite u uređaj prema tamo naznačenim polaritetima. Ako se koriste baterije one se neće puniti preko mrežnog kabela. U slučaju baterijskog napajanja u svakom slučaju izvadite mrežni kabel!*
- *Slabljenje jačine zvuka ili izobličavanje zvuka ukazuje na prazne baterije ili akumulator. Akumulator napunite a prazne baterije odmah izvadite iz uređaja!*
- *Punjenje u pojedinim slučajevima može da prouzrokuje određene smetnje u zvuku uređaja ukoliko se istovremeno koristi i punjenje i uređaj. Ako je uređaj isključen a mrežni kabel uključen, punjenje je konstantno.*
- *Ugrađeni akumulator je kiseliniski zatvoreni tip akumulatora. Nije potrebno održavanje. Zamena akumulatora se radi skidanjem zadnjeg poklopcu, zamenu treba poveriti stručnom licu. Poklopec je fiksiran šarafima. Nakon isteka radnog veka uređaj i akumulator postaju opasan elektronski otpad.*

PAŽNJA! OPASNOST OD EKSPLOZIJE U SLUČAJU POGREŠNE ZAMENE BATERIJE, KORISTITE SAMO ODGOARJUJUĆI TIP BATERIJE! BATERIJE NE IZLAŽITE TOPLI, DIREKTNOM SUNCU I NE BACAJTE U VATRU! UKOLIKO IZ BATERIJE SLUČAJNO ISCURI KISELINA, OBUČITE ZAŠTITNE RUKAVICE I SUVOM KRPOM OČISTITE LEŽIŠTE BATERIJE!

BATERIJE DRŽITE VAN DOKSAĐAJA DECE! BATERIJE JE ZABRANJENO RASTAVLJATI, BACATI U VATRU, KRATKO IH SPAJATI ILI PUNITI! OPASNOST OD EKSPLOZIJE!

- *Zamenu baterija sme da vrši samo odrasla osoba!*
- *Istovremeno koristite samo baterije istog tipa, marke i stanja! Umesto baterija ne koristite akumulatore pošto se njihov napon i karakteristike znatno razlikuju od baterija!*

ODABIR FUNKCIJE

Prekidačem sa gornje strane uređaja moguće je odabrati funkcije bežične BT veze, muzički plejer ili radio. Željenu jačinu zvuka podesite sa **VOLUME** (5.).

UPOTREBA RADIO URĐAJA

Prekidač **FUNCTION** (15.) postavite u položaj **RADIO**, potom odaberite željenu talasnu dužinu sa **BAND** (2.) na primer FM. U slučaju talasnih dužina FM i SW pažljivo izvucite štapnu antenu i podesite je u najidealniji položaj. Radio stanicu podesite sa **TUNING** (7.), stanicu podesite što preciznije.

- *U slučaju slušanja AM opsega aktivna je jedna unutrašnja antena. Ne koristite štapnu antenu, pomeranjem uređaja odaberite idealnu poziciju.*
- *Prijem radio signala u mnogome zavisi od mesta upotrebe, odabrane radio stanice i uslova.*
- *Antenu podešavajte pažljivo da je ne bi slomili!*
- *Električni uređaji u blizini mogu da ometaju prijem signala.*

BEŽIČNA BT VEZA

Uređaj se može upariti sa drugim uređajima koji podržavaju BT protokol, domet signala je maks.10 metara. Nakon uparenja dostupna će biti funkcija reprodukcije muzike sa uparenog uređaja, mobilnog telefona, tableta i drugih sličnih uređaja. Izvadite iz uređaja USB ili microSD karticu ako su postavljene u uređaj. Mobilni telefon ili drugi uređaj koji želite upariti preko BT veze postavite pored ovog uređaja. Prekidačem **FUNCTION** (15.) odaberite funkciju **MUSIC**. Ako u uređaj nije postavljena USB/microSD memorija, automatski će se aktivirati **BT** funkcija („waiting for the pairing“). U zavisnosti od uređaja pronađite na mobilnom uređaju ovaj BT uređaj. Uparite dva uređaja. U slučaju uspešnog uparenja začuće se govorna poruka („BT pairing succeeded“). Nakon uparivanja moguće je slušanje muzike sa mobilnog uređaja. Uglavnom se upareni uređaj može kontrolisati i sa tasterima na zvučniku (▶ || ◀ ▶).

- *Proizvod se istovremeno može upariti samo sa jednim mobilnim BT uređajem.*
- *U slučaju prekida BT veze začuće se poruka „BT device has been disconnected“.*
- *Kvalitet i jačina zvuka u mnogome zavisi od podešavanja mobilnog uređaja. Aplikacija za podešavanje boje tona može da omogući dodatna podešavanja po želji.*
- *U slučaju problema sa uparenjem prekidač postavite u drugi položaj potom ponovo u položaj **MUSIC**, odnosno deaktivirajte i aktivirajte ponovo BT funkciju na mobilnom uređaju!*
- *Aktuelni domet zavisi od uparenog uređaja i spoljnih uticaja kao što su zidovi, metalni predmeti i drugi električni uređaji.*
- *U slučaju dolaznog telefonskog poziva, poziv primite preko telefona i potom nastavite slušanje muzike.*

MP3/WMA REPRODUKCIJA SA (USB/microSD memorije)

Prekidačem **FUNCTION** (15.) odaberite funkciju **MUSIC** i pažljivo postavite jednu USB ili microSD memoriju sa MP3/WAV/WMA muzikom, reprodukcija će automatski da se pokrene. Tasterom ▶ || možete zaustaviti i pokrenuti reprodukciju a tasterima ◀ ▶ možete birati željenu pesmu. Držanjem ovih tastera biranje će biti brže.

- U toku reprodukce ne vadíte memorii z uřadřa, to řoze da dovede do gubljenja podataka sa memorije!
- Format memorije treba da bude FAT32. Ne koristite NTFS format!
- Nakon postavljanja memorije, reprodukcia počinje sa početka. Ako ste već ranije sluřali muziku sa memorije, reprodukcia ře se nastaviť od zadnje sluřane pesme iako ste u meřuvremenu isključili uřadř ili ste izvadili pa ponovo postavili memorii.
- Nepravilan rad řoze da prouzrokuje i konstrukcia memorije řto ne ukazuje na greřku uřadřa!
- Na memoriji držite samo fajlove koje uřadř řoze da reprodukuje, drugi fajlovi mogu da uspore rad uřadřa.
- Prilikom odabirom svake multimedijiske funkcije zaćuće se govorna poruka.

UPOTREBA SLUřALICA

Sluřalica řozete ukljućiti u utiřnicu \varnothing 3,5mm PHONES (14.). Ako su sluřalice prikljućene zvućnik se automatski iskljućuje. Radio uřadř je mono ali kod većine stereo sluřalica ře se moći ćuti zvuk iz oba zvućnika sluřalice.

ĆIřĆENJE

Pře řiřćenja uřadř iskljućite iz struje! Površinu uřadřa oćistite mekanom suvom křpom. Ne koristite agresivna hemijska sredstva! Ne sme niřta da ucurni u uřadř!

OTKLANJANJE GREřAKA

Ako uoćite neku greřku pri radu ili tasteri ne reaguju, iskljućite uřadř iz stuje i izvadite baterije na par minuta. Ako se nakon ukljućenja greřka nije eliminisala obratite se prodavcu ili servisu.

Ovo uputstvo řoze da pomogne da se greřka otkloni ukoliko je korisnik u mogućnosti da otkloni greřku.

- Uřadř ne radi

- Radio nije ukljućen.
- Proverite jaćinu zvuka VOLUME, proverite polořaj prekidaća BAND i FUNCTION.
- Mreřni kabel nije pravilno ukljućen.
- Proverite da li je napojni kabel pravilno ukljućen u uřadř i u strujnu utiřnicu.
- Akumulator se ispraznio.
- Prikljućite mreřni kabel i napunite akumulator.
- **Nema reprodukcie sa odabranog izvora signala**
- Nije pravilno BT povezivanje ili nije pravilno postavljena memorija sa MP3 zapisom.
- Proverite da li je uparenje pravilno.
- Proverite podatke na memoriji uspomoc nekog raćunara.
- Proverite napajanje uřadřa.



multimediální přenosné rádio

• 4in1: BT + USB + microSD + RÁDIO • Bezdrátové BT připojení • Přehrávání hudby z mobilních zařízení, počítače • Ovládá přehrávač hudby mobilního telefonu • Přehrávání souborů ve formátu MP3/WAV/WMA z externích zdrojů USB/microSD • Přenosný radiopřijímač, 4 pásma: AM-FM-SW1-SW2 • Zásuvka pro zapojení sluchátek: \varnothing 3.5 mm • Dlouhá provozní doba; až 18 hodin na jedno nabití • Předpokládaná doba nabíjení / doba provozu: \approx 8 / \approx 18 hodin • 3 různé způsoby napájení: elektrická síť, akumulátor a baterie • V přísluřenství síťový kabel k nabíjení, zabudovaný akumulátor, 2x2D/LR20 (1,5 V) baterie (nejsou součástí balení)

UVEDENÍ DO PROVOZU, NAPÁJENÍ, NABÍJENÍ

Přijímač řozete napájet řněkolika způsoby. Přijímač řoze být napájen zabudovaným akumulátorem – po jeho nabití. Před prvním použitím je nutné akumulátor nabít. Síťový napájecí kabel dodávaný v přísluřenství zapojte do přijímače (zásuvka AC IN na levé straně), potom do elektrické sítě a přijímač nechte vypnutý. Během procesu nabíjení bude na pravé straně svítit řervená LED kontrolka. Nabíjení ukonćte odpojením síťového napájecího kabelu, nejpozději po uplynutí 8 hodin. V řipadě zcela vybitého akumulátoru trvá proces nabíjení řibližně 8 hodin. To zajistí řibližně 18 hodin provozu ze zabudovaného akumulátoru, při používání na středním stupni hlasitosti. Doba provozu záleží na nastaveném stupni hlasitosti, na zvoleném provozním režimu a také na teplotě okolního prostředí. Test byl prováděn v režimu poslechu rádia, při pokojové teplotě. Přijímač řozete nabíjet i během používání, to však prodluřuje dobu nabíjení. V řipadě vybití akumulátor nabijte z elektrické sítě.

Kromě zabudovaného akumulátoru řozete přijímač napájet i 2 bateriemi typu D (LR20/1,5V). V takovém řipadě dosáhnete velmi dlouhé provozní doby, protože přijímač je po vybití zabudovaného akumulátoru napájen bateriemi.

- *Pro úplné vypnutí nastavte posuvný spínač umístěný v horní části do pozice OFF a přijímač odpojte z elektrické sítě!*
- *Proces nabíjení bude ukonćen, když odpojte síťový kabel. Po uplynutí nejpozději 8 hodin síťový kabel odpojte z elektrické sítě a z přijímače! Zahřívání během nabíjení je přirozený jev.*
- *Přijímač řozete poslouchat i během nabíjení, proces nabíjení je však v takovém řipadě pomalejší.*
- *Akumulátor se doporučuje nabíjet jednou za 3 měsíce i v řipadě, když přijímač nepoužíváte, a to za účelem zajištění delší životnosti. Dojde-li během používání přijímače k vybití akumulátoru, akumulátor neprodleně dobijte, neukládejte přijímač s vybitým akumulátorem!*
- *Do schránky na baterie vložte 2 baterie typu D, věnujte pozornost správné polaritě. Používejte-li přijímač s bateriemi, použitím síťového nabíjecího kabelu se baterie nedobijí. V řipadě provozního režimu s napájením formou baterií do přijímače nezapojte síťový kabel!*
- *Klesající hlasitost nebo zkeslený, přerušovaný zvuk poukazuje na vybití akumulátoru nebo baterií. Neprodleně dobijte akumulátor, vybité baterie ihned vyměňte!*
- *Proces nabíjení řoze občas způsobovat v reproduktorech řum. Je-li vypnutý přijímač zapojený do elektrické sítě, pak je režim nabíjení akumulátoru plynule aktivní.*
- *Zabudovaný akumulátor je uzavřený typ, olovený, s obsahem kyseliny. Nevyžaduje údržbu. Akumulátor lze po odstranění zadního panelu vyměnit,*

výměnu smí provádět výhradně odborně vyškolená osoba. Kryt je upevněn šrouby. Po skončení životnosti je přijímač, včetně akumulátoru, považován za nebezpečný odpad.

UPOZORNĚNÍ! NEBEZPEČÍ VÝBUCHU V PŘÍPADĚ NESPRÁVNÉ VÝMĚNY BATERIE! BATERIE JE DOVOLENO VYMĚŇOVAT VÝHRADNĚ ZA STEJNÝ NEBO DOPORUČENÝ TYP BATERIÍ! BATERIE NEVYSTAVUJTE PŮSOBENÍ ZDROJŮ BEZPROSTŘEDNĚ SÁLAJÍCÍHO TEPLA NEBO BEZPROSTŘEDNĚMU SLUNEČNÍMU ZÁŘENÍ, NEVHAZUJTE JE DO OHNĚ! JESTLIŽE PŘÍPADNĚ Z BATERIÍ VYTEKLA TEKUTINA, POUŽIJTE OCHRANNÉ RUKAVICE A SCHRÁNKU NA BATERIE VYČIŠTĚTE SUCHOU UTĚRKOU! BATERIE NEPATŘÍ DO RUKOU DĚTEM! BATERIE JE ZAKÁZANO OTEVÍRAT, VHAZOVAT DO OHNĚ, ZKRATOVAT NEBO DOBÍJET! NEBEZPEČÍ VÝBUCHU!

- Výměnu baterií smí provádět výhradně dospělá osoba!
- Nepoužívejte současně baterie různých výrobců nebo baterie v různém stavu nabití! Místo baterií nevkładejte akumulátory, protože se vyznačují význameně nižším napětím a účinností!

VOLBA FUNKCÍ

Posuvný spínač umístěný v horní části přijímače umožňuje volbu funkce poslechu rozhlasového vysílání, používání bezdrátového BT připojení a volbu režimu přehrávání hudby. Požadovanou hlasitost nastavíte otočným tlačítkem **VOLUME** (5.).

POUŽÍVÁNÍ RÁDIA

Posuvný spínač **FUNCTION** (15.) nastavte do polohy **RADIO**, potom spínačem **BAND** (2.) zvolte požadované vlnové pásmo (např. FM). V případě pásma FM a SW opatrně vytáhněte anténu a nastavte ji do pozice, kde je příjem signálu nej kvalitnější. Otočným spínačem **TUNING** (7.) vyhledejte požadovanou rozhlasovou stanici a proveďte přesné naladění.

- V případě poslechu pásma AM funguje vestavěná anténa. Anténu nevytahujte, ale nastavte přijímač do polohy, ve které je příjem signálu nej kvalitnější.
- Kvalita příjmu rozhlasového vysílání přijímače záleží ve velké míře na místě používání a na aktuálních podmínkách přijímání signálu.
- S anténou zacházejte opatrně, abyste ji nezlomili!
- Jiná elektrická zařízení nebo rozměrnější kovové předměty nacházející se v blízkosti přijímače mohou rušit přijímaný signál.

POUŽÍVÁNÍ FUNKCE BEZDRÁTOVÉHO BT PŘIPOJENÍ

Přístroj můžete spárovat s jinými zařízeními komunikujícími podle protokolu BT, a to ve vzdálenosti dosahu nejvýše 10 metrů. Poté můžete poslouchat hlasitě hudbu přehrávanou prostřednictvím mobilního telefonu, tabletu, notebooku nebo jiného podobného přístroje. Vyměňte externí zdroj USB nebo microSD, je-li do přijímače vložený. Mobilní telefon nebo podobný přístroj s funkcí BT umístěte do blízkosti přijímače. Spínačem **FUNCTION** (15.) zvolte funkci **MUSIC**. Není-li do přijímače vložen externí zdroj USB/microSD, automaticky se aktivuje režim **BT** („waiting for the pairing“). Způsobem uvedeným v návodu k používání přístroje, který chcete spárovat, vyhledejte zařízení s funkcí bezdrátového připojení BT nacházející se v blízkosti, mezi nimi také tento přijímač. Obě zařízení propojte. V případě úspěšného párování zazní zvukové oznámení („BT pairing succeeded“). Nyní bude požadovaný program reprodukován prostřednictvím reproduktoru. Spustíte funkci přehrávání hudby na telefonu, tuto funkci můžete ovládat ovládacími tlačítky radiopřijímače (**▶** **⏪** **⏩**).

- Jeden radiopřijímač lze současně spárovat pouze s jedním zařízením s funkcí BT.
- V případě přerušení bezdrátového připojení zazní zvukové upozornění „BT device has been disconnected“.
- Hlasitost a kvalita zvuku ve velké míře záleží na nastavení mobilního telefonu apod. Instalováním aplikace pro regulaci zabarvení zvuku můžete zabarvení zvuku nastavovat individuálně podle svých požadavků.
- V případě potíží se spárováním vypněte a znovu zapněte režim **MUSIC** a funkci **BT** na externím přístroji a postup zopakujte.
- Vzdálenost dosahu záleží na parametrech druhého přístroje a na podmínkách okolního prostředí.
- V případě příchozího telefonního hovoru přijmete hovor na telefonu, po skončení hovoru bude pokračovat přehrávání hudby.

PŘEHŘÁVÁNÍ SOUBORŮ MP3, WAV, WMA (z externích zdrojů USB/microSD)

Spínačem **FUNCTION** (15.) zvolte režim **MUSIC** a do přijímače opatrně vložte USB nebo microSD jednotku se soubory uloženými ve formátu MP3/WAV/WMA, přehrávání bude spuštěno automaticky. Tlačítky přehrávání-pauza **▶** **⏻** a tlačítky vyhledávání **⏪** **⏩** zvolíte požadovanou skladbu. Přidrženým stisknutím tlačítek vyhledávání aktivujete funkci rychlého vyhledávání.

- Během přehrávání pamětovou kartu nebo USB zdroj z přijímače nevyměňte, protože byste tak mohli způsobit poškození dat!
- Doporučovaný systém souborů: FAT32. Nepoužívejte pamětové jednotky ve formátu NTFS!
- Po vložení externího zdroje začíná přehrávání od první skladby. Jestliže jste již předtím hudbu z daného zdroje poslouchali, pak začíná přehrávání naposledy zvolenou přehrávanou skladbou i v případě, že byl přístroj mezitím vypnutý a externí zdroj byl vyjmutý.
- Specifické parametry externího datového zdroje mohou způsobit nesprávné fungování, to však neznamená závadu přijímače!
- Kromě přehrávaných souborů neukładejte na pamětovou kartu soubory jiného typu, protože mohou zpomalovat nebo zamezovat přehrávání.
- Při volbě aktuální multimediální funkce zazní zvukové oznámení v anglickém jazyce.

POUŽÍVÁNÍ SLUCHÁTEK

Do zásuvky $\varnothing 3,5$ mm **PHONES** (14.) můžete zapojit ušní nebo náhlavní sluchátka. V takovém případě se vypne reproduktor. Radiopřijímač funguje v režimu mono, ale v případě většiny stereo sluchátek jsou funkční oba reproduktory.

ČIŠTĚNÍ

Předtím, než začnete přijímač čistit, jej odpojte z elektrické sítě vtažením zástrčky ze zásuvky ve zdi! Plastový kryt přijímače čistěte opatrně suchou, měkkou utěrkou. Nepoužívejte k čištění agresivní čisticí prostředky! Do vnitřních částí přijímače ani na kontaktní spoje se nesmí dostat voda!

ODSTRANJENJE ZÁVAD

V případě zjištění jakékoli závady přijímač vypněte a odpojte z elektrické sítě. Později se pokuste přijímač znovu zapnout. Jestliže závada i nadále přetrvává, prostudujte si následující přehled.

Následující pokyny vám mohou pomoci identifikovat závadu, pokud je přijímač jinak zapojený podle pokynů uvedených v návodu k použití. Bude-li to nutné, kontaktujte odborně vyškolenou osobu!

- Přijímač nefunguje

- Přijímač není zapojený.
- Zkontrolujte nastavení tlačítek VOLUME, BAND a FUNCTION.
- Síťový kabel není správně zapojen.
- Zkontrolujte správné zapojení napájecího kabelu do přijímače a do zásuvky elektrické sítě.
- Akumulátor je vybitý.
- Zabudovaný akumulátor zapojte do elektrické sítě a nabijte.
- **Nefunguje přehrávání z požadovaného externího zdroje**
- Zapojení funkce BT nebo datového zdroje MP3 není provedeno správně
- Zkontrolujte spárování mobilního zařízení a radiopřijímače.
- Zkontrolujte obsah a funkčnost externího datového zdroje pomocí počítače.
- Zkontrolujte, zda je k dispozici napájení.

HR **BiH** **multimedijální radio přijemník**

• 4in1: BT + USB + microSD + RADIO • Bežična BT konekcija • Reprodukcija glazbe sa mobilnog uređaja, PC • Upravlja reprodukcijom glazbe mobilnog telefona • MP3/WAV/WMA reprodukcija sa USB/microSD memorijskih kartica • 4-pojasni AM-FM-SW1-SW2 radio • Priključak za slušalice: Ø3.5 mm • Do 18 sati rada sa jednim punjenjem • Vrijeme punjenja / vrijeme rada: ≈8 / ≈18 hours • 3-načina napajanja: el. mreža, akumulator i baterije • Pribor kabel za napajanje, ugrađen akumulator, 2xD/LR20 (1,5 V) baterije (nisu uključene u pakiranje)

PUŠTANJE U RAD, NAPAJANJE, PUNJENJE

Uređaj ima više različitih opcija napajanja. Može se napajati iz ugrađenog akumulatora - nakon što se napuni. Akumulator se mora napuniti prije prve upotrebe. Priključite isporučeni mrežni kabel na radio (utičnica AC IN na stražnjoj strani), zatim ga spojite na el. mrežu i ostavite radio isključen. Tijekom punjenja, crvena LED lampica s desne strane svijetli. Dovršite punjenje uklanjanjem kabela za napajanje kada se crvena LED ugasi ili najkasnije nakon 8 sati. U slučaju potpuno ispražnjenog akumulatora, vrijeme punjenja traje oko 8 sati. To osigurava cca. 18 sati rada na unutarnjem akumulatoru pri srednjoj glasnoći. To također ovisi o postavljenoj glasnoći, odabranom načinu rada i temperaturi okoline. Ispitivanje je provedeno slušanjem radio prijemnika na sobnoj temperaturi. Također se može puniti dok se koristi, ali to povećava vrijeme punjenja. Ako je akumulator potpuno iscrpljen, napunite ga iz el. mreže.

Uređaj može da se napaja osim ugrađenog akumulatora, el. mreže i preko 3 x D (LR20 / 1,5 V) baterija. Izuzetno dugo vrijeme rada može se postići, jer nakon što se unutarnji akumulator isprazni, može raditi s baterijama.

- *Za potpuno isključivanje uređaja postavite kliznu sklopku s gornje strane na položaj OFF, a zatim ga isključite iz el. mreže.*
- *Punjenje je dovršeno kad izvadite kabel napajanja. Uklonite mrežni kabel iz uređaja najkasnije nakon 8 sati! Zagrijavanje tijekom punjenja je prirodna pojava.*
- *Uređaj možete slušati tijekom punjenja, ali to povećava vrijeme punjenja.*
- *Čak i kad nije u upotrebi, preporučuje se napuniti akumulator svaka 3 mjeseca kako bi se postigao dulji radni vijek. Ako se tijekom upotrebe potroši, odmah ga napunite!*
- *Umetnite 2xD baterije u odjeljak za baterije pazeci na polaritet. Ako uređaj koristite preko baterija, one se ne pune s kabela za punjenje. U slučaju rada na baterije, nemojte spajati kabel napajanja u uređaj!*
- *Smanjenje glasnoće ili izobličen zvuk ukazuje na potrošenost baterija ili akumulatora. Napunite akumulator, odmah uklonite istrošene baterije!*
- *Punjenje može povremeno uzrokovati buku u zvučnicima. Kad se uređaj isključi, automatski puni akumulator. Uređaj funkcionira kao automatski punjač akumulatora u isključenom stanju.*
- *Ugrađen akumulator je zatvoreni olovni akumulator. Ne zahtijeva održavanje. Na kraju radnog vijeka, nakon uklanjanja stražnje ploče, može ga zamijeniti stručna osoba. Poklopac je pričvršćen vijcima. Na kraju radnog vijeka, uređaj i akumulator postaju opasni otpad.*

UPOZORENJE! OPASNOST OD EKSPLOZIJE U SLUČAJU NEPRAVILNE ZAMJENE BATERIJE. TO SE MOŽE UČINITI SAMO ISTOM ILI ZAMJENSKIM TIPOM BATERIJE. NE IZLAŽITE JE IZRAVNOM TOPLINSKOM ZRAČENJU I SUNČEVOM SVJETLU. NE SPALJIVAJTE BATERIJE. AKO TEKUĆINA ISCURI IZ BATERIJE, UZMITE ZAŠTITTEN RUKAVICE I OČISTITE ODJELJAK ZA BATERIJE SUHOM KRPOM.

DRŽITE BATERIJE VAN DOHVATA DJECE. ZABRANJENO JE OTVARANJE BATERIJE, BACANJE U VATRU ILI KRATKO SPAJANJE. OPASNOST OD EKSPLOZIJE!

- *Zamjenu baterije može obavljati samo odrasla osoba!*
- *Nemojte koristiti različite vrste baterija i / ili rabljenih i novih baterija zajedno. Ne stavljajte akumulatorske baterije umjesto baterija jer imaju znatno niži napon i učinkovitost!*

ODABIR FUNKCIJE

Kliznim prekidačem na vrhu odaberite radio, bežičnu BT vezu i način reprodukcije glazbe. Podesite željenu glasnoću pomoću okretnog gumba **VOLUME** (5.).

RADIO

Postavite klizni prekidač **FUNCTION** (15.) na položaj **RADIO**, a zatim odaberite željeni (npr. FM) valni pojas pomoću prekidača **BAND** (2.). U slučaju FM i SW opsega, pažljivo izvucite antenu i namjestite je prema najboljem prijemu. Pretražite željene radio postaje pomoću okretne gumba **TUNING** (7.) i precizno ga prilagodite.

- Kada slušate AM opseg, funkcioniira interna antena. Ne izvlačite antenu, nego uređaj zakrenite u najbolji položaj za prijem.
- Prijem radija uvelike ovisi o mjestu uporabe i trenutnim uvjetima prijema.
- Pažljivo rukujte sa antenom kako je niste slomili!
- Električna oprema u blizini i veći metalni predmeti mogu ometati prijem!

BT - BEŽIČNA VEZA

Uređaj se može upariti s drugim uređajima koji komuniciraju s BT protokolom, unutar dometa do 10 metara. Nakon toga, možete slušati glazbu koja se može reproducirati na mobilnom telefonu, tabletu, prijenosnom računalu i drugim sličnim uređajima. Izvadite USB ili microSD memorijsku karticu, ako je umetnuta. Postavite svoj mobilni telefon ili drugi sličan BT uređaj u blizini radija. Odaberite funkciju **MUSIC** pomoću prekidača **FUNCTION** (15.). Ako u njega nije umetnuta USB / microSD memorijska kartica, tada se BT način rada automatski aktivira („čeka na uparivanje“). Po načinu napisanom u priručniku za uporabu uređaja koji treba upariti potražite BT uređaje u blizini, uključujući ovaj. Uparite ova dva uređaja. Nakon uspješnog uparivanja može se čuti glasovna najava („BT uparivanje je uspješno“). Nakon toga možete slušati željeni program na zvučniku. Pjesme se mogu pomicati, a reprodukcija se može zaustaviti pomoću upravljačkih tipki radija (▶ || ◀▶▶).

- Radio se može upariti sa samo jednim BT uređajem u isto vrijeme.
- Kad se bežična veza prekine, čuje se glasovno upozorenje „BT je prekinuta“.
- Glasnoća i kvaliteta zvuka u velikoj mjeri ovisi o postavkama vašeg mobilnog telefona. Instalirana aplikacija omogućuje vam postavljanje željenog prilagođenog zvuka.
- U slučaju problema s uparivanjem, isključite i ponovo uključite MUSIC mod i BT funkciju na vašem vanjskom uređaju i pokušajte ponovo.
- Domet ovisi o drugom uređaju i uvjetima okoline.
- Ako spojeni mobilni telefon primi poziv, reprodukcija glazbe će se pauzirati, nakon završetka razgovora nastavite slušati glazbu.

MP3, WAV, WMA REPRODUKCIJA (preko USB/microSD memorijske kartice)

Odaberite način rada **MUSIC** pomoću prekidača **FUNCTION** (15.) i pažljivo umetnite USB ili microSD memorijsku karticu koji sadrži MP3 / WAV / WMA pjesme i reprodukcija se započne automatski. Pomoću tipki za reprodukciju ▶ || i tipkama za pomicanje ◀▶▶, možete odabrati željeni zapis. Držanjem pritisnutih tipki za pomicanje aktivira se brzo pretraživanje.

- Ne uklanjajte memorijsku karticu ili USB uređaj tijekom reprodukcije jer to može uzrokovati oštećenje podataka!
- Preporučeni format memorije je FAT32. Ne koristite NTFS format memorijske jedinice!
- Kad je memorijska jedinica umetnuta, reprodukcija započinje od prve pjesme. Ako ste već slušali, reprodukcija nastavlja od posljednjeg odabranog zapisa čak i kad ste isključili uređaj i uklonili uređaj.
- Nepravilan rad može uzorovati jedinsvene značajke vanjske memorije što ne ukazuje na kvar uređaja!
- Na memoriji držite samo datoteke koje želite slušati, strane datoteke mogu znatno da uspore učitavanje podataka.
- Kad se odabere trenutna multimedijaska funkcija, čuje se govorna najava na engleskom jeziku.

UPORABA SLUŠALICA

Slušalice možete spojiti u Ø3,5 mm **PHONES** (14.) utičnicu. Zvučnik se tada isključuje. Zvučnici slušalica s obje strane emitiraju zvuk u slučaju korištenja mono ili većine stereo slušalica.

ČIŠĆENJE

Prije čišćenja isključite aparat iz napajanja, izvadite utikač iz utičnice! Za čišćenje plastičnog kućišta koristite suhu, meku krpu. Ne koristite agresivna sredstva za čišćenje! Pazite da tekućina dospije unutar uređaja ili na njegove el.priključke!

RJEŠAVANJE PROBLEMA

Ako otkrijete pogrešku, isključite napajanje i odspojite kabel napajanja. Pokušajte se ponovo povezati kasnije. Ako se problem nastavi, pregledajte sljedeći popis. Ovaj vodič vam može pomoći pronaći problem ako je na drugi način povezan s vašim uređajem. Po potrebi se obratite stručnjaku!

- Uređaj ne radi.

- Radio je isključen.
- Provjerite postavke VOLUME, BAND i MODE prekidač.
- Kabel napajanja nije pravilno spojen.
- Provjerite je li kabel napajanja ispravno priključen.
- Akumulatror je istrošen.
- Spojite akumulator u električnu mrežu i napunite ga.
- Reprodukcijska ne radi iz željenog izvora.
- BT ili MP3 uređaj za pohranu podataka nije ispravno povezan.
- Provjerite vezu između mobilnog uređaja i radija.
- Provjerite sadržaj i funkcionalnost uređaja za pohranu podataka s računalom.
- Provjerite postoji li izvor napajanja.



SOMOGYI ELEKTRONIC®
since 1981

Producer/Gyártó/Výrobca/Producător/Proizvođač/Výrobce/Proizvođač:
SOMOGYI ELEKTRONIC® Kft.

H – 9027 • Győr, Gesztenyefa út 3. • www.somogyi.hu
Származási hely: Kína

Distribútor: **Somogyi Elektronik Slovensko s. r. o.**

Ul. gen. Klapku 77, 945 01 Komárno, SK,
Tel.: +421/0/35 7902400 • www.somogyi.sk
Krajina pôvodu: Čína

Distributor: **S.C. SOMOGYI ELEKTRONIC S.R.L.**

J12/2014/13.06.2006 C.U.I.: RO 18761195
Cluj-Napoca, județul Cluj, România, Str. Prof. Dr. Gheorghe Marinescu, nr. 2, Cod poștal: 400337
Tel.: +40 264 406 488, Fax: +40 264 406 489 • www.somogyi.ro
Țara de origine: China

Uvoznik za SRB: **ELEMENTA d.o.o.**

Jovana Mikića 56, 24000 Subotica, Srbija • Tel:+381(0)24 686 270 • www.elementa.rs
Zemlja uvoza: Mađarska • Zemlja porekla: Kína

Uvoznik za HR: **ZED d.o.o.**

Industrijska c. 5, 10360 Sesvete, Hrvatska • Tel: +385 1 2006 148 • www.zed.hr
Uvoznik za BiH: **DIGITALIS d.o.o.**
M.Spahе 2A/30, 72290 Novi Travnik, BiH • Tel: +387 61 095 095 • www.digitalis.ba
Zemlja podrijetla: Kína

FM band	87,0-108,0 MHz
AM band	530-1710 kHz
SW1 band	3,2-10 MHz
SW2 band	10-22,0 MHz
File sytem	MP3/WAV/WMA-FAT32, max.32GB
BT version	4.1+EDR+A2DP / 10m max.
Power output	3 Watt max.
Speaker	100 mm
S/N	≥ 58 dB
THD	< 6%
Frequency range	200 - 20.000 Hz
Inputs	AM/FM/SW/BT/USB/microSD
Battery	3 V --- / 2 x D/LR20 (1,5V)
Rechargeable battery	4.75V / 500mAh, sealed lead
Operation time	≈ 18 h
Charging time	≈ 8 h
Power for charge	230V~ 50Hz / 6W
T operation	0°C...+35°C
Dimensions / Weight	225x130x70 mm / ≈750 g

